

# Godišnji financijski izvještaji za mikro, male i srednje poduzetnike

---

**Bilić, Ivana**

**Undergraduate thesis / Završni rad**

**2021**

*Degree Grantor / Ustanova koja je dodijelila akademski / stručni stupanj:* **RRiF College of Financial Management / RRiF Visoka škola za financijski menadžment**

*Permanent link / Trajna poveznica:* <https://um.nsk.hr/um:nbn:hr:198:985221>

*Rights / Prava:* [In copyright](#) / [Zaštićeno autorskim pravom.](#)

*Download date / Datum preuzimanja:* **2025-02-05**



*Repository / Repozitorij:*

[Repository of Final Examination Papers University of Applied Sciences RRiF - Final Examination Papers and Diploma Papers](#)



**RRiF VISOKA ŠKOLA ZA FINANCIJSKI MENADŽMENT U ZAGREBU**  
**PREDDIPLOMSKI STRUČNI STUDIJ ZA RAČUNOVODSTVO I FINACIJE**

**ZAVRŠNI RAD**  
**GODIŠNJI FINANCIJSKI IZVJEŠTAJI ZA MIKRO, MALE I**  
**SREDNJE PODUZETNIKE**

Ime i prezime studenta: Ivana Bilić

Matični broj studenta: 507/17-I

Mentor: Jasna Vuk, dipl. oec. i v. pred.

Zagreb, 2021.

## **Zahvala**

Zahvaljujem se i iskazujem poštovanje svim profesorima na RRiF Visokoj školi, a najvišu zahvalnost dugujem svojoj mentorici Jasni Vuk na ukazanom povjerenju i pomoći prilikom izrade ovog završnog rada, te nesebičnoj pomoći u svim situacijama kroz školovanje.

Jednako se tako zahvaljujem i stručnom osoblju na svim potrebnim informacijama i dokumentima koji su mi uvelike pomogli u pisanju i realizaciji završnog rada, te svojim prijateljima, kolegama i poznanicima s kojima sam razmjenjivala stečena znanja i koji su mi pomogli u postizanju svoga cilja.

Od srca zahvaljujem svojoj obitelji, a posebno mužu na pruženoj potpori tijekom školovanja.

# **Naslov: Godišnji financijski izvještaji za mikro, male i srednje poduzetnike**

## **Sažetak**

U Republici Hrvatskoj šest je temeljnih godišnjih financijskih izvještaja: izvještaj o financijskom položaju (bilanca), račun dobiti i gubitka, izvještaj o ostaloj sveobuhvatnoj dobiti, izvještaj o novčanim tokovima, izvještaj o promjenama kapitala i bilješke uz financijske izvještaje. Za bolje razumijevanje financijskih izvještaja, bitno je obraditi pojam bilance i njezinu strukturu, strukturu računa dobiti i gubitka, te pojmove prihoda i rashoda. Uz bilancu i račun dobiti i gubitka, bilješke uz financijske izvještaje, treći su obvezatan izvještaj koji predaju mikro i mali poduzetnici. Srednji poduzetnici dužni su izraditi i izvještaj o novčanim tokovima, izvještaj o ostaloj sveobuhvatnoj dobiti i izvještaj o promjenama kapitala.

Isto tako, u ovom završnom radu prikazan je primjer izrade bilance i računa dobiti i gubitka za društvo PROPONO USLUGE d.o.o. na temelju stvarnih poslovnih promjena koje su se dogodile u 2019. godini. Priloge ovog rada čine financijski izvještaji koji su predani na FINU u svrhu javne objave.

**Ključne riječi:** bilanca, račun dobiti i gubitka, bilješke, izvještaj o novčanim tokovima, izvještaj o promjena kapitala, izvještaj o ostaloj sveobuhvatnoj dobiti

## **Title: Basic financial statements for micro, small and medium entrepreneurs**

### **Summary**

In the Republic of Croatia, there are six basic financial statements: balance sheet, profit and loss statement, statement of other comprehensive income, statement of cash flows, statement of equity alterations and notes. For a better understanding of the financial statements, it is important to process the term of balance sheet and its structure, structure of profit and loss statement, and the terms of income and expenditure. Along with the balance sheet and profit and loss statement, notes are the third mandatory report submitted by micro and small entrepreneurs. Medium-sized entrepreneurs are also required to prepare statements of cash flows, statements of other comprehensive income and statement of equity alterations.

This undergraduate thesis has presented an example of making a balance sheet and profit and loss statement for the company Propono usluge d.o.o. based on actual business changes in 2019. The attachment to this undergraduate thesis consists of financial statements, submitted to FINA for public disclosure.

**Keywords:** balance sheet, profit and loss statement, statement of other comprehensive income, statement of cash flows, statement of equity alterations, and notes.

## Sadržaj

<b>1. UVOD</b> .....	1
<b>2. GODIŠNJI FINACIJSKI IZVJEŠTAJI</b> .....	2
2.1. Izvještaj o financijskom položaju (bilanca) .....	4
2.1.1. <i>Imovina</i> .....	7
2.1.2. <i>Kapital i obveze</i> .....	8
2.1.3. <i>Vrste bilanci</i> .....	10
2.1.4. <i>Bilančne promjene</i> .....	12
2.2. Račun dobiti i gubitka .....	15
2.2.1. <i>Prihodi</i> .....	15
2.2.2. <i>Rashodi</i> .....	16
2.2.3. <i>Financijski rezultat</i> .....	18
2.3. Bilješke uz financijske izvještaje .....	19
2.4. Izvještaj o novčanim tokovima .....	19
2.4.1. <i>Direktna (izravna) metoda</i> .....	20
2.4.2. <i>Indirektna (neizravna) metoda</i> .....	22
2.5. Izvještaj o promjenama kapitala .....	22
2.6. Izvještaj o ostaloj sveobuhvatnoj dobiti.....	23
<b>3. PRIMJER SASTAVLJANJA FINACIJSKIH IZVJEŠTAJA</b> .....	25
3.1. Bilanca .....	27
3.2. Račun dobiti i gubitka.....	30
3.4. Bilješke uz financijske izvještaje .....	31
<b>4. ZAKLJUČAK</b> .....	32
<b>5. LITERATURA</b> .....	33
<b>6. POPIS SLIKA</b> .....	34
<b>7. POPIS TABLICA</b> .....	35
<b>8. PRILOZI</b> .....	36

## 1. UVOD

Godišnji financijski izvještaji obvezni su za svakog poduzetnika koji se bavi određenom djelatnošću. Godišnji financijski izvještaji regulirani su odredbama Zakona o računovodstvu (Nar. nov., br. 78/15. – 47/20., dalje: ZOR), Hrvatskim standardima financijskih izvještavanja (HSFI 1 - *Financijski izvještaji*) i Međunarodnim standardima financijskog izvještavanja (MRS 1 - *Prezentiranje financijskih izvještaja*). Struktura financijskih izvještaja propisana je Pravilnikom o strukturi i sadržaju godišnjih financijskih izvještaja (Nar. nov., br. 95/16.). Rok za predaju financijskih izvještaja je 30. travnja tekuće godine za prethodnu godinu Poreznoj upravi i FINA-i za potrebe statistike, a za javnu objavu rok za predaju je 30. lipnja. Za vrijeme trajanja posebnih okolnosti, Pravilnikom o rokovima predaje financijskih izvještaja i računovodstvene dokumentacije u posebnim okolnostima (Nar. nov., br. 43/20.), propisano je da godišnje financijske izvještaje treba dostaviti FINA-i radi javne objave najkasnije u roku od osam mjeseci od zadnjeg dana poslovne godine.

Šest temeljnih godišnjih financijskih izvještaja su: izvještaj o financijskom položaju (bilanca), račun dobiti i gubitka, izvještaj o novčanim tokovima, izvještaj o promjeni kapitala, izvještaj o ostaloj sveobuhvatnoj dobiti i bilješke uz financijske izvještaje. Mikro i mali poduzetnici dužni su sastavljati tri financijska izvještaja: bilancu, račun dobiti i gubitka i bilješke, dok su srednji poduzetnici dužni sastaviti svih šest izvještaja. Bilanca je financijski izvještaj koji prikazuje trenutno stanje imovine, obveza i kapitala na određeni dan, najčešće je to na kraju ili početku poslovne godine. Račun dobiti i gubitka predstavlja financijski izvještaj koji prikazuje uspješnost poslovanja poduzeća u određenom vremenskom razdoblju. Izvještaj o promjenama kapitala prikazuje strukturu vlastitog kapitala i promjene na stavkama vlastitog kapitala na kraju izvještajnog razdoblja u odnosu na početak tog razdoblja. Izvještaj o novčanim tokovima prikazuje priljeve, odljeve i neto promjene u gotovini tijekom obračunskog razdoblja (usklađene za početno i završno stanje gotovog novca). Izvještaj o ostaloj sveobuhvatnoj dobiti prikazuje promjene u kapitalu povezane s transakcijama u koje nisu uključeni vlasnici. Bilješke uz financijske izvještaje predstavljaju dodatne informacije ili objašnjenja nekih ili svih pozicija vezanih uz bilancu, računa dobiti i gubitka i izvještaja o novčanim tokovima.

## 2. GODIŠNJI FINANCIJSKI IZVJEŠTAJI

„Financijski su izvještaji strukturirani prikaz financijskog položaja i financijske uspješnosti subjekta.“<sup>1</sup> Financijski izvještaj je “proizvod” financijskog računovodstva. Podaci koji tvore financijske izvještaje prikupljaju se na temelju izvornih dokumenata te se njima dodaju detaljni opisi transakcija. Obrada tih podataka izvodi se na temelju računovodstvenih koncepata i standarda, zakonskih odredbi, računovodstvene konvencije, pravila struke, te naputaka ministarstva financija i strukovnih udruga. Oni moraju istinito i fer prikazivati financijsku situaciju, uspješnost poslovanja poduzeća te sposobnost poduzeća da ostvaruje pozitivan novčani tok. Temelje se na računovodstvenom procesiranju prošlih poslovnih događaja. Godišnji financijski izvještaji daju informacije o stanju u društvu svim korisnicima financijskih izvještaja: bankama, investitorima, poreznoj upravi, kupcima, dobavljačima i svim ostalim zainteresiranim i stoga se javno objavljuju i dostupni su preko stranica FINE i Sudskog registra.

Temeljni godišnji financijski izvještaji su (čl. 19. st. 2. ZOR-a):

1. Izvještaj o financijskom položaju (bilanca)
2. Račun dobiti i gubitka
3. Bilješke uz financijske izvještaje
4. Izvještaj o novčanim tokovima
5. Izvještaj o promjenama kapitala
6. Izvještaj o ostaloj sveobuhvatnoj dobiti.

Uz temeljne godišnje financijske izvještaje, podaci se obrađuju i u drugim važnim izvještajima kao što su izvještaji o porezima, izvještaji o dobitku, izvještaji o promjena u zadržanoj dobiti i sl.

Obveznici predaje temeljnih financijskih izvještaja su svi poduzetnici obveznici poreza na dobit bez obzira na veličinu i pravni oblik.

„Veličina poduzetnika je bitna za određivanje seta financijskih izvještaja koje su obvezni sastavljati. Tako će mikro i mali poduzetnici sastavljati: bilancu (izvještaj o financijskom položaju), račun dobiti i gubitka i bilješke uz financijske izvještaje. Srednje veliki poduzetnici sastavljaju: bilancu (izvještaj o financijskom položaju), račun dobiti i gubitka,

---

<sup>1</sup> Hrvatski računovodstveni sustav/ Cirkveni Filipović Tamara ur. (2016.), Zagreb: RRiF plus d.o.o., str. 140.



bilješke uz financijske izvještaje, izvještaj o novčanim tokovima i izvještaj o promjeni kapitala.“<sup>2</sup>

S tim u vezi, bitno je razvrstati poduzetnike u jednu od kategorija. „Poduzetnici u smislu Zakona o računovodstvu razvrstavaju se na mikro, male, srednje i velike ovisno o pokazateljima utvrđenim na zadnji dan poslovne godine koja prethodi poslovnoj godini za koju se sastavljaju financijski izvještaji“.<sup>3</sup> Pokazatelji zbog kojih se dijele poduzetnici su iznos ukupne aktive, iznos prihoda te prosječan broj radnika tijekom poslovne godine. Mikro poduzetnici su oni koji ne prelaze dva od sljedećih uvjeta: ukupna aktiva 2.600.000,00 kuna, prihod 5.200.000,00 kuna, prosječan broj radnika tijekom poslovne godine 10. Mali poduzetnici su oni koji ne prelaze dva od sljedećih uvjeta: ukupna aktiva 30.000.000,00 kuna, prihod 60.000.000,00 kuna, prosječan broj radnika tijekom poslovne godine 50. Srednji poduzetnici su oni koji prelaze dva uvjeta malih poduzetnika, ali ne prelaze dva od sljedećih uvjeta: ukupna aktiva 150.000.000,00 kuna, prihod 300.000.000,00 kuna, prosječan broj radnika tijekom poslovne godine 250.

Za godišnje financijske izvještaje odgovorni su članovi uprave poduzetnika i njegova nadzornog odbora (ako postoji), odnosno svi izvršni direktori i upravni odbor. Godišnje financijske izvještaje potpisuju predsjednik uprave i svi članovi uprave (direktori), odnosno svi izvršni direktori poduzetnika, a godišnji financijski izvještaji poduzetnika koji nemaju upravu, odnosno izvršne direktore potpisuju osobe ovlaštene za njihovo zastupanje.

„Godišnja financijska izvješća se sastavljaju i u slučajevima promjene poslovne godine, statusnih promjena, otvaranja stečajnog postupka ili pokretanja postupka likvidacije nad poduzetnikom i to sa stanjem na dan koji prethodi početku promijenjene poslovne godine, danu upisa statusne promjene, danu otvaranja stečajnog postupka ili pokretanja postupka likvidacije (od dana pokretanja postupka likvidacije do datuma završetka postupka likvidacije).“<sup>4</sup>

---

<sup>2</sup> Računovodstvo poduzetnika/ Guzić Šime ur., Zagreb: RRIF plus d.o.o., str. 14-15

<sup>3</sup> Zakon o računovodstvu (Narodne novine br. 71/2015).

<sup>4</sup> Jurić, Đ. (2019.), Primjena Zakona o računovodstvu i godišnji financijski izvještaji. Godišnji financijski izvještaji [online]. URL: <http://193.198.43.180/rrif-student/DocDownloadFS.aspx?akc=10> (pristupljeno 12.12.2020.)

## 2.1. Izvještaj o financijskom položaju (bilanca)

„Bilancia (Balance Sheet) predstavlja računovodstveni prikaz stanja i strukture imovine i njenih izvora promatranog subjekta u određenom trenutku (na određen dan) izraženih u financijskim terminima.“<sup>5</sup> Riječ bilanca potječe od latinske riječi „bi-lanx“ što označava dvostruku zdjelicu na vagi. Kako vaga označava simbol ravnoteže, pojavljuje se pojam bilančne ravnoteže. Bilančna ravnoteža predstavlja stanje kojem teži svaka bilanca u kojoj je ukupna aktiva jednaka ukupnoj pasivi.

Bilancia je sastavljena od dva dijela, aktive i pasive. Aktiva je imovina poslovnog subjekta, a dijeli se na kratkotrajnu i dugotrajnu i to prema kriteriju u kojem vremenskom roku može biti pretvorena u novac. Pasiva su izvori imovine. Prema vlasništvu dijele se na vlastite (kapital ili glavnica) i tuđe (obveze). Prema ročnosti obveze se dijele na kratkoročne i dugoročne. Osnovno pravilo bilance je ujednačenost aktive i pasive i to tako da aktiva prikazuje imovinu po njenim vrstama i likvidnosti, a pasiva prikazuje izvore, po njihovim vrstama i ročnosti, tj. pasiva odgovara na pitanje iz kojih izvora je stečena ukupna imovina društva, iz vlastitih ili tuđih izvora i koliko su trajni ti izvori.

Bilančna jednakost može se prikazati na sljedeći način:

IMOVINA = OBVEZE + KAPITAL

KAPITAL = IMOVINA – OBVEZE

Bilancia daje odgovore na sljedeća pitanja: kakva je financijska snaga poduzeća, kakva je likvidnost, hoće li poduzeće moći podmiriti svoje obveze te kakav je položaj poduzeća u odnosu na druge.

Sa stajališta zbrojnog prikaza računa, prema računskom planu RRiF-a (XXV. Izdanje, 2021. godina), računovodstvena shema bilance u skraćenom obliku izgleda kao na slici 1.

---

<sup>5</sup> Belak, v. (1995.), Menadžersko računovodstvo. Zagreb: RRIF plus d.o.o., str. 19.

**Slika 1: Računovodstvena shema sastavljanja bilance prema računovodstvenom planu RRiF-a, XXV. izdanje**

AKTIVA (IMOVINA)		PASIVA (KAPITAL+ OBVEZE)	
RAZRED	STRUKTURA	RAZRED	STRUKTURA
0	POTRAŽIVANJA ZA UPISANI KAPITAL I DUGOTRAJNA IMOVINA	9	KAPITAL I PRIČUVE TE IZVANBILANČNI ZAPISI
1	NOVAC, KRATKOTRAJNA FINACIJSKA IMOVINA, KRATKOTRAJNA POTRAŽIVANJA, TROŠKOVI I PRIHOD BUDUĆEG RAZDOBLJA	2	KRATKOROČNE I DUGOROČNE OBVEZE, DUGOROČNA REZERVIRANJA, ODGOĐENO PLAĆANJE I PRIHODI BUDUĆEG RAZDOBLJA
3	ZALIHE SIROVINA I MATERIJALA, REZERVNIH DIJELOVA I SITNOG INVENTARA		
6	ZALIHE SIROVINA I MATERIJALA, REZERVNIH DIJELOVA I SITNOG INVENTARA		

Izvor: autor

U aktivi dugovna salda predstavljaju pozitivne stavke. Potražna salda koja se pojavljuju kod korektivnih računa u aktivi predstavljaju negativne, tj. odbitne stavke. Zbroj salda odgovarajućeg osnovnog računa i njegovog korektivnog računa daju ukupno bilančno stanje tog računa.

**Slika 2: Primjer ukupnog bilančnog stanja računa aktive koji ima korektivni račun**

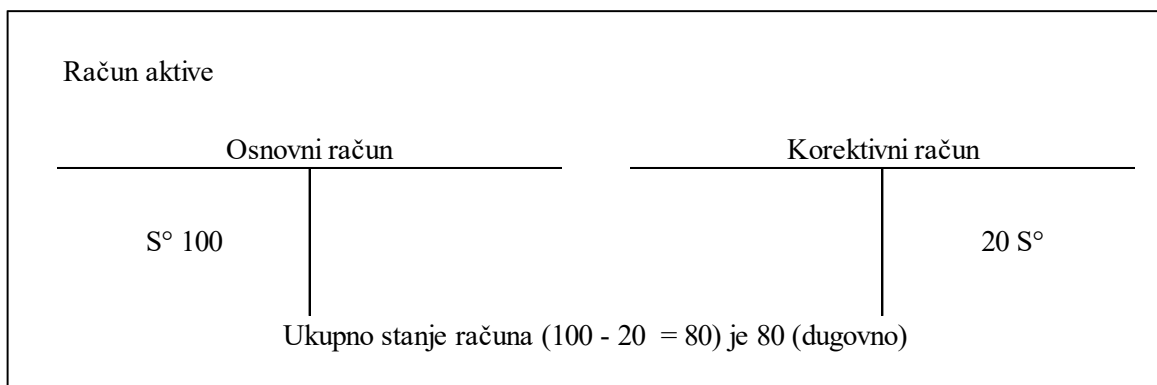

Izvor: autor

Potražna salda računa pasive predstavljaju pozitivne stavke, a dugovna salda predstavljaju negativne tj. odbitne stavke pasive.

Slika 3: **Primjer ukupnog bilančnog stanja računa pasive koji ima korektivni račun**

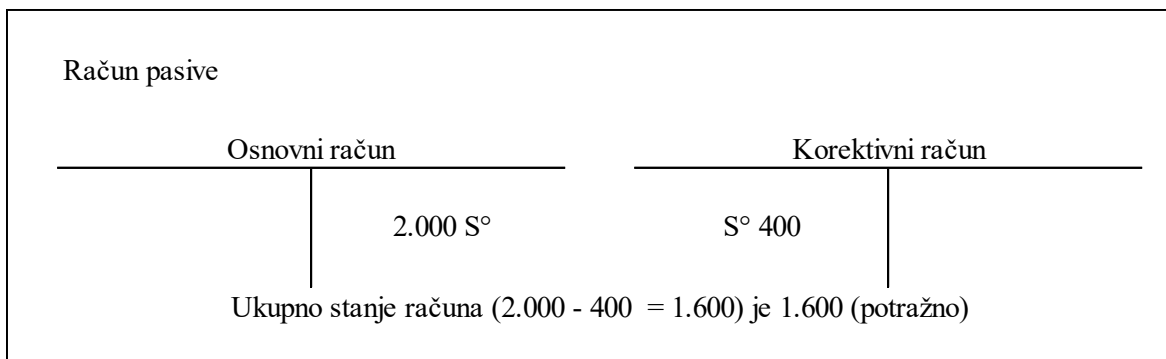

Izvor: autor

„Saldo računa predstavlja razliku između dugovne i potražne strane istog računa. Ako je zbroj dugovne strane veći od zbroja potražne, saldo računa je dugovni. Ako je zbroj potražne strane računa veći od zbroja dugovne strane, saldo računa je potražni.“<sup>6</sup>

Temeljna računovodstvena jednakost izražena kroz zbroj dugovnih (aktiva) i potražnih (pasiva) salda računa može se prikazati kao na slici 4.

Slika 4: **Temeljna računovodstvena jednakost izražena kroz zbroj dugovnih i potražnih salda računa**

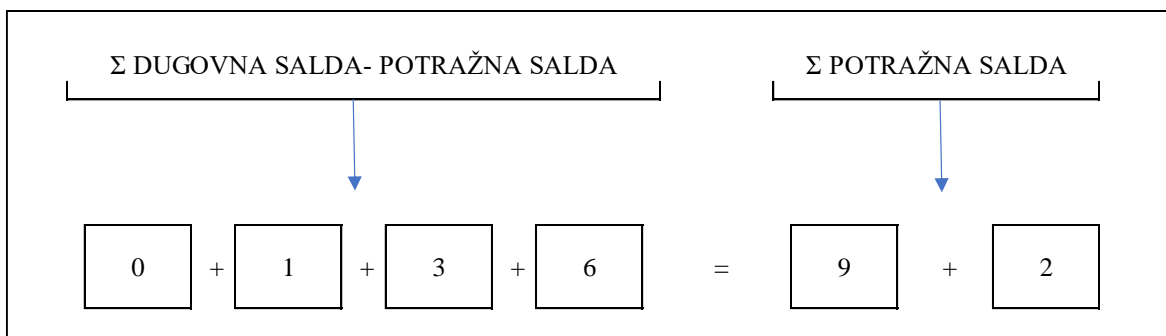

Izvor: autor

<sup>6</sup> Ibid., str. 20

### 2.1.1. Imovina

Imovina subjekta se računovodstvenim jezikom naziva aktiva (engl. *assets*). Izvori imovine nazivaju se pasiva i sastoje se od obveza (engl. *liabilities*) i vlastitog kapitala (engl. *owners equity*). Imovina čini ekonomske resurse od koje poduzeće može ostvariti određene ekonomske koristi. U resurse ubrajaju se: novac, oprema, zgrade, zalihe robe i ostalo.

Imovina se pojavljuje u dva osnovna oblika: oblik stvari (materijalna imovina) i oblik prava (nematerijalna imovina). Materijalna imovina je sva ona imovina koja ima fizički, materijalni oblik (automobili, postrojenja, zgrade, zalihe), dok se u nematerijalnu imovinu ubraja ona koja nije vidljiva. „Nematerijalna imovina je nemonetarna imovina bez fizičkih obilježja koja se može identificirati.“<sup>7</sup> Tu se ubrajaju patenti, licence, koncesije i sl.

Dvije su osnovne grupe imovine, a to su kratkotrajna (tekuća, obrtna) i dugotrajna (fiksna, stalna). „U dugotrajnu tj. fiksnu imovinu svrstava se imovina čije je razdoblje realizacije, tj. prijenosa vrijednosti na nove proizvode ili usluge po pravilu dulje od godine dana.“<sup>8</sup> To je imovina kao što je goodwill, koncesije, patenti, zemljišta, alati, građevinski objekti, ulaganja u vrijednosne papire. Podjela dugotrajne imovine pokazana je slikom 5.

Slika 5: Oblici dugotrajne imovine

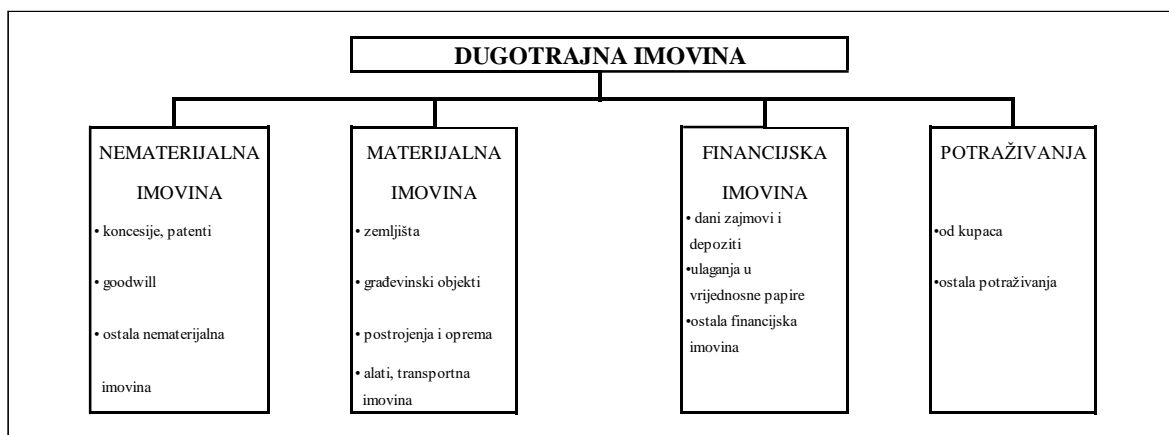

Izvor: autor

„U tekuću aktivu ubrajaju se novac i druge stavke aktive za koje se očekuje da će biti pretvorene u novac u kraćem razdoblju ili utrošene tijekom normalnog ciklusa proizvodnje.“<sup>9</sup> To je imovina kao što je zalihe, kratkotrajna potraživanja, novac, dani

<sup>7</sup> Hrvatski računovodstveni sustav/ Cirkveni Filipović Tamara ur. (2016.), Zagreb: RRiF plus d.o.o., str. 43.

<sup>8</sup> Belak, v. (1995.), Menadžersko računovodstvo. Zagreb: RRiF plus d.o.o., str. 22.

<sup>9</sup> Ibid.

zajmovi i depoziti, ulaganja u vrijednosne papire. Podjela kratkotrajne imovine prikazana je slikom 6.

Slika 6: **Oblici kratkotrajne imovine**

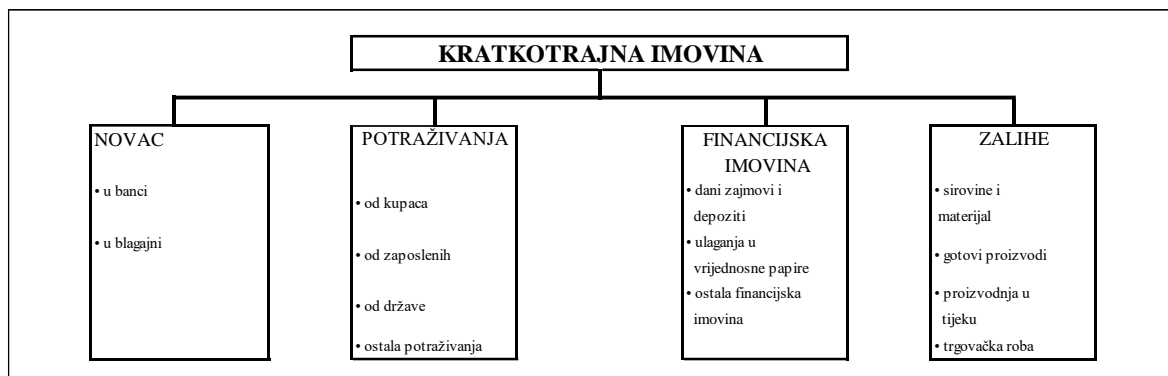

Izvor: autor

### 2.1.2. Kapital i obveze

Pasivu bilance čine izvori imovine. Prema vlasništvu dijele se na vlastite (kapital ili glavnica) i tuđe (obveze). Slikom 7 prikazana je podjela izvora imovine odnosno pozicije pasive u bilanci.

Slika 7: **Prikaz pozicija pasive**

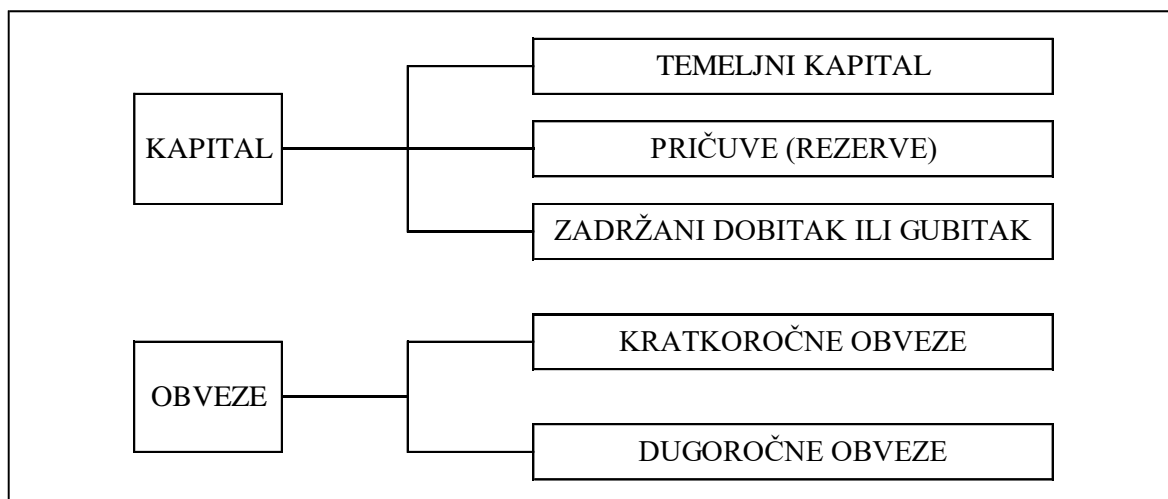

Izvor: autor

Prema ročnosti obveze se dijele na kratkoročne i dugoročne. Kratkoročne obveze čine obveze koje je potrebno podmiriti u kraćem roku to jest u roku koji je kraći od jedne godine. Ovdje se ubrajaju najčešće obveze prema dobavljačima za nabavljeni materijal, robu, repromaterijal, proizvode i sl. Dugoročne obveze predstavljaju sve one obveze koje dospijevaju na naplatu u roku duljem od jedne godine, kao i dugoročna rezerviranja za rizike

i troškove. Najčešće dugoročne obveze čine primljeni dugoročni krediti od banaka i drugih financijskih institucija. Slikom 8 prikazana je podjela obveza prema računskom planu.

Slika 8: **Obveze**

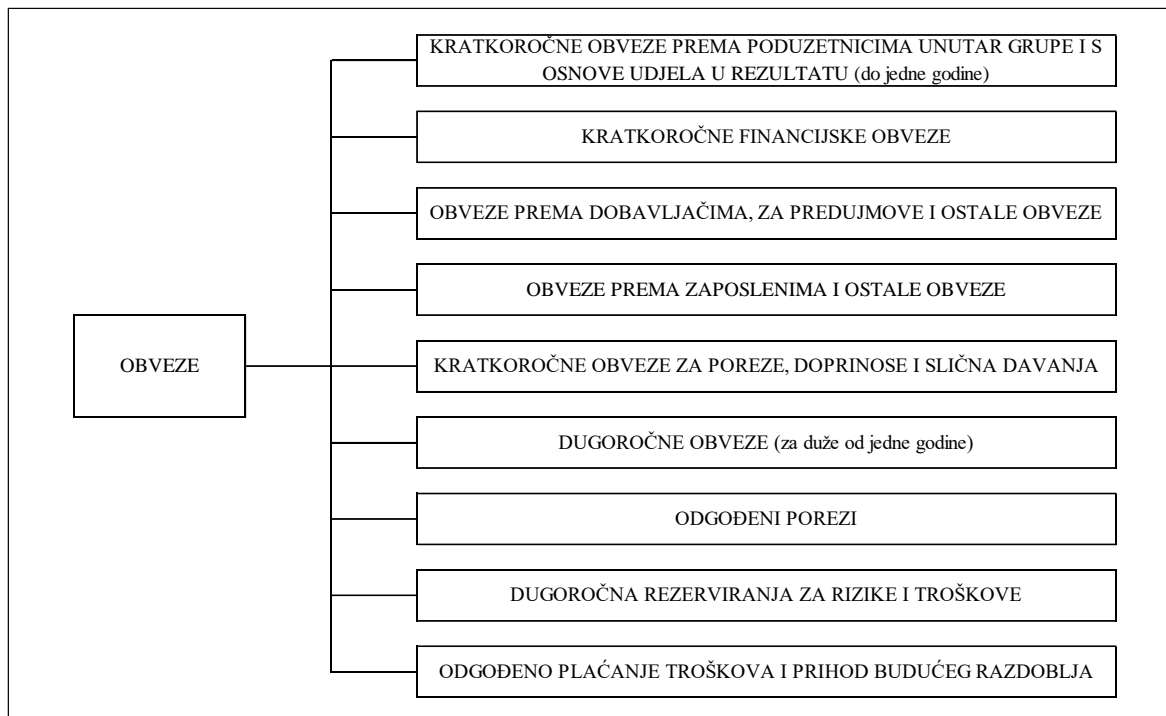

Izvor: autor

„Kapital je vlastiti izvor financiranja imovine, a izračunava se kao ostatak imovine poduzetnika nakon odbitka svih njegovih obveza.“<sup>10</sup> Kapital se sastoji od upisanog temeljnog kapitala, kapitalnih rezervi, revalorizacijskih rezervi, rezervi fer vrijednosti, rezervi iz dobiti, zadržane dobiti ili prenesenog gubitka te dobiti ili gubitka tekuća godine.

„Upisani ili temeljni kapital je novčano izražena vrijednost onoga što ulagatelj unosi u trgovačko društvo, a registrirano je na sudu.“<sup>11</sup>

Kapitalne rezerve su dio kapitala kojeg društvo ostvaruje realizacijom dionica, odnosno udjela iznad nominalne vrijednosti upisanog kapitala odnosno iznad troška stjecanja trezorskih dionica (udjela), odnosno dodatno uplaćen kapital i sve ostalo prema odredbama Zakona o trgovačkim društvima (Nar. nov., br. 111/93. - 40/19., dalje ZTD).

<sup>10</sup> Hrvatski računovodstveni sustav/ Cirkveni Filipović Tamara ur. (2016.), Zagreb: RRiF plus d.o.o., str. 90.

<sup>11</sup> Ibid.

Revalorizacijske rezerve su dio kapitala koje nastaju ponovnom procjenom imovine iznad troškova nabave (dugotrajne materijalne i nematerijalne imovine). Rezerve iz dobiti se sastoje od zakonskih rezervi, statutarnih rezervi, rezervi za otkup vlastitih dionica i ostalih rezervi.

„Rezerve fer vrijednosti su dio promjene fer vrijednosti financijske imovine raspoložive za prodaju, učinkoviti dio novčanog toka i zaštita s osnove ulaganja u inozemno poslovanje.“<sup>12</sup>

„Zadržani dobitak ili zadržana zarada je preostatak dobitka po računima dobitka ili gubitka koji vlasnik ili vlasnici nisu povukli u isplatu na koji imaju pravo ili ostatak dobitka koji nije isplaćen kroz dividende.“<sup>13</sup> „Dobit ili gubitak tekućeg obračunskog razdoblja je dio kapitala kao rezultat viška prihoda nad rashodima, odnosno viška rashoda nad приходima ostvarenih u tekućem obračunskom razdoblju nakon obračuna poreza na dobit.“<sup>14</sup>

Prilikom poslovanja može doći do smanjenja ili povećanja kapitala. Do smanjenja kapitala dolazi prilikom ostvarenja gubitka, kao i ako vlasnik udjela povlači novac ili drugu imovinu. Kapital se povećava prilikom ulaganja vlasnika te zadržavanjem zarada iz profitabilnog poslovanja (zadržana dobit).

### **2.1.3. Vrste bilanci**

„Zavisno od forme, vremena ili razloga sastavljanja razlikujemo nekoliko vrsta bilanci. Uobičajeno se razlikuju i u praksi susreću:

- Početna bilanca
- Zaključna bilanca
- Pokusna bilanca
- Konsolidirana bilanca
- Zbrojna bilanca
- Diobena bilanca
- Fuzijska bilanca
- Sanacijska bilanca

---

<sup>12</sup> Ibid.

<sup>13</sup> Belak, v. (1995.), Menadžersko računovodstvo. Zagreb: RRiF plus d.o.o., str. 24.

<sup>14</sup> Hrvatski računovodstveni sustav/ Cirkveni Filipović Tamara ur. (2016.), Zagreb: RRiF plus d.o.o., str. 90.



- Likvidacijska bilanca itd.<sup>15</sup>

Početna bilanca se sastavlja prilikom osnivanja poduzeća, odnosno na samom početku poslovanja.

Zaključnu bilancu sastavljaju poduzeća na kraju kalendarske godine, obično 31. prosinca. Takva zaključna bilanca koja se sastavlja 31. prosinca je ujedno i početna bilanca za narednu godinu sa početnim datumom 1. siječnja.

Pokusna bilanca se sastavlja radi provjere ispravnosti provedenih knjiženja i radi kontrole. Ona se obično provodi jedanput mjesečno, no može i češće, a obvezna je prije sastavljanja i prezentiranja bilo koje od navedenih bilanci.

Konsolidirana bilanca se sastavlja na razini složenijih subjekata. Cilj konsolidirane bilance je prikazivanje složenih subjekata kao jednu cjelinu. Prilikom sastavljanja konsolidirane bilance potrebno je isključiti interne financijske tokove između povezanih subjekata.

Zbrojna bilanca se isto tako sastavlja za složenije subjekte. Zbrojna bilanca se od konsolidirane bilance razlikuje u tome što se ne pobijaju međusobni odnosi već se na jednostavan način zbrajaju istoznačne stavke iz bilanci subjekata koji se nalaze u sastavu složenog ciklusa.

Diobena bilanca se sastavlja kada se subjekt razdvaja na 2 ili više različitih subjekata. Takva bilanca je osnova podjele imovine između novonastalih subjekata. Fuzijska bilanca nastaje kada se dva ili više subjekata spajaju u novi subjekt.

Sanacijska bilanca se sastavlja radi sanacije subjekta, odnosno pomoću nje se utvrđuju nedostaci koji su nastali u poslovanju, te se isti problemi i nedostaci pokušavaju riješiti.

Likvidacijska bilanca se sastavlja isključivo u postupku zatvaranja subjekta. Kroz likvidacijsku se bilancu procjenjuje stvarno materijalno stanje tvrtke.

---

<sup>15</sup> Žager, K., Žager, L. (1999.), Zagreb: Analiza financijskih izvještaja, Masimedia, str. 43.

#### 2.1.4. Bilančne promjene

U poslovnim procesima subjekata javljaju se različite poslovne transakcije, odnosno promjene koje utječu na promjenu stanja aktive i pasive, odnosno imovine, kapitala i obveza. Te promjene koje se javljaju mogu biti kvalitativne i kvantitativne. Kvalitativne promjene mijenjaju sastav ili strukturu imovine. One ne mijenjaju zbroj bilance. Kvantitativne promjene mijenjaju i sastav i zbroj bilance. Četiri vrste bilančnih promjena su:

- Koncentrična bilančna promjena
- Periferna bilančna promjena
- Centripetalna bilančna promjena
- Centrifugalna bilančna promjena.

Koncentrična bilančna promjena izaziva kvalitativne promjene. Kod koncentrične bilančne promjene dolazi do smanjenja jednog oblika imovine i njegovog pretvaranja u drugi, odnosno dolazi do povećanje jedne stavke aktive uz istovremeno smanjenje druge stavke aktive, dok ukupna bilanca ostaje ista.

#### Slika 9: Prikaz koncentrične bilančne promjene

AKTIVA	Bilanca imovinskog stanja	PASIVA
+		
-		

Izvor: autor

Primjer: Kupac je uplatio na žiro račun subjekta 100.000,00 kn. Iznos na žiro računu se povećao, dok se smanjilo potraživanje prema kupcima. U ovom slučaju se promijenila struktura aktive, dok je zbroj bilance ostao isti.

Periferna bilančna promjena izaziva kvalitativne promjene. Kod periferne bilančne promjene dolazi do smanjenja jednog oblika izvora imovine i njegovog pretvaranja u drugi oblik. Promjena se događa u strukturi pasive, odnosno povećanje jedne stavke pasive uz istovremeno smanjenje druge stavke pasive, dok ukupna bilanca ostaje ista.

**Slika 10: Prikaz periferne bilančne promjene**

AKTIVA	Bilanca imovinskog stanja	PASIVA
		+
		-

Izvor: autor

Primjer: Društvo je primilo dugoročni kredit od banke u svoti 200.000,00 kn. Društvo je time podmirilo obvezu prema dobavljačima. Ovom promjenom dolazi do povećanja obveze prema banci, a istovremeno je smanjena obveza prema dobavljačima. U ovom slučaju se dogodila promjena u strukturi pasive, dok je zbroj bilance ostao isti.

Centripetalna bilančna promjena izaziva kvalitativne i kvantitativne promjene. Kod centripetalne bilančne promjene dolazi do istovremenog povećanja imovine i izvora imovine, odnosno dolazi do povećanja aktive uz istovremeno povećanje pasive za istu svotu, te se zbroj bilance povećava. Time se povećava i potencijalna snaga subjekta zbog ulaza imovine iz okruženja u subjekt.

**Slika 11: Prikaz centripetalne bilančne promjene**

AKTIVA	Bilanca imovinskog stanja	PASIVA
+		+

Izvor: autor

Primjer: Primljen je kratkoročni kredit od banke u svoti od 300.000,00 kn. Kredit je doznačen na žiro račun društva. Ovom promjenom su se povećala sredstva na žiro računu, a istovremeno su se povećale i obveze za kratkoročne kredite prema banci.

Centrifugalna bilančna promjena također izaziva kvalitativne i kvantitativne promjene. Kod centrifugalne bilančne promjene dolazi do istovremenog smanjenja imovine i izvora

imovine, odnosno dolazi do smanjenja aktive uz istovremeno smanjenja pasive za istu svotu, te se zbroj bilance smanjuje.

Slika 12: **Prikaz centrifugalne bilančne promjene**

AKTIVA	Bilanca imovinskog stanja	PASIVA
-		-

Izvor: autor

Primjer: Podmirena je obveza prema dobavljaču u svoti od 400.000,00 kn. Ovom promjenom se smanjio novac na žiro računu, te se istodobno smanjila i obveza prema dobavljaču.

Navedeni primjeri pokazuju da se svaka poslovna promjena istodobno odražava na najmanje dvije pozicije te da je zbroj aktivnih i pasivnih pozicija uvijek isti, jer niti jedna promjena nije poremetila bilančnu ravnotežu.

Slikom 13 prikazano je cirkuliranje sredstava kroz društvo i okolinu.

Slika 13: **Prikaz cirkuliranja sredstava kroz društvo i okolinu**

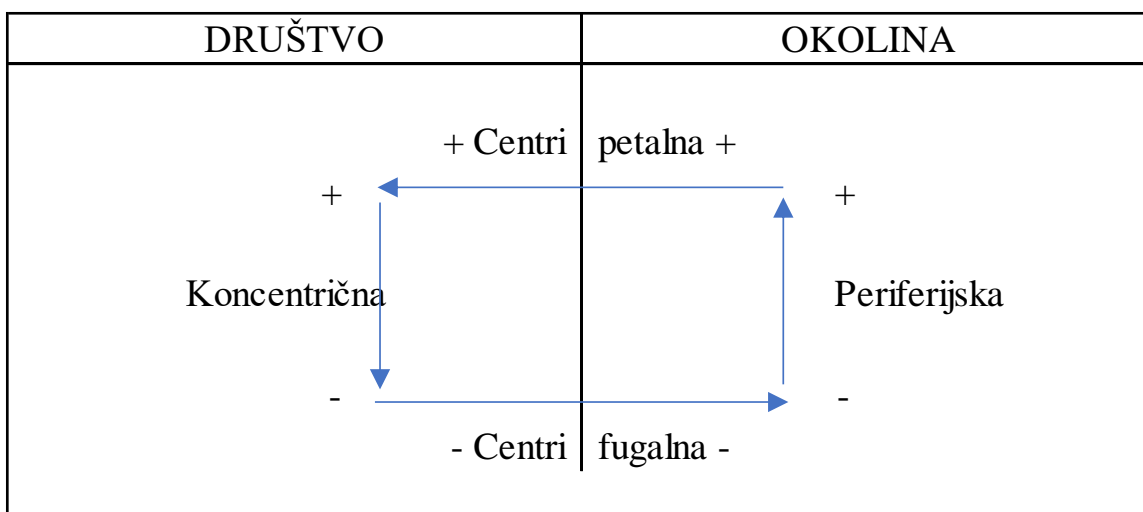

Izvor: autor

## 2.2. Račun dobiti i gubitka

„Računovodstveno izvješće koje pokazuje profitabilnost poslovnih operacija tijekom jedne godine zove se račun dobiti i gubitka.“<sup>16</sup> Ono pokazuje uspješnost poslovanja poduzeća i koristi se kao glavni pokazatelj profitabilnosti poduzeća. Račun dobiti i gubitka može se definirati kao financijski izvještaj koji prikazuje koliko je prihoda i rashoda ostvareno u određenom vremenu te kolika je ostvarena dobit odnosno gubitak. Račun dobiti i gubitka ima i obilježje dinamičnosti jer prikazuje prihode i rashode koji su se dogodili u jednom određenom obračunskom razdoblju i financijski rezultat tog razdoblja. Temeljna shema računa dobiti i gubitka je prikazana na slici 14.

Slika 14: Račun dobiti i gubitka

RAČUN DOBITI I GUBITKA	
A	Poslovni prihodi
B	Poslovni rashodi
C	Financijski prihodi
D	Financijski rashodi
E	Udio dobiti od društava povezanih sudjelujućim interesom
F	Udio u dobiti od zajedničkih pothvata
G	Udio u gubitku od društava povezanih sudjelujućim interesom
H	Udio u gubitku od zajedničkih pothvata
I	Ukupni prihodi
J	Ukupni rashodi
K	Dobit ili gubitak prije oporezivanja
L	Porez na dobit
M	Dobit ili gubitak razdoblja

Izvor: autor

### 2.2.1. Prihodi

„Prihod je povećanje ekonomske koristi tijekom obračunskog razdoblja koji se ostvaruje u obliku priljeva ili povećanja imovine ili smanjenja obveza, kada ti priljevi imaju posljedicu povećanje kapitala, osim povećanja koje se odnosi na unose od strane sudionika u kapitalu.“<sup>17</sup> Prihodi pritičeju iz redovne aktivnosti poduzetnika. Prihodi se iskazuju prema vrsti prihoda (poslovni, financijski), a unutar toga prema vrsti poslovne povezanosti (jesu li

<sup>16</sup> Belak, v. (1995.), Menadžersko računovodstvo. Zagreb: RRiF plus d.o.o., str. 25.

<sup>17</sup> Hrvatski računovodstveni sustav/ Cirkveni Filipović Tamara ur. (2016.), Zagreb: RRiF plus d.o.o., str. 104.

ostvareni u poslovnom odnosu s poduzetnikom unutar grupe ili u odnosu s drugima, poduzetnikom koji je sudjelujući interes ili s nepovezanim poduzetnikom, građanima i ostalim osobama). „Prihod se priznaje kada je vjerojatno da će buduće ekonomske koristi ulaziti kod poduzetnika i kada se koristi mogu pouzdano izmjeriti.“<sup>18</sup>

Poslovni prihodi ostvaruju se prodajom proizvoda, a mogu nastati i prodajom trgovačke robe ili pružanjem usluga, a iznos je jednak prodajnoj cijeni realiziranih proizvoda, roba ili usluga. Ostali poslovni prihodi s poduzetnicima unutar grupe i ostali poslovni prihodi obuhvaćaju sve prihode od otpisa obveza, prihodi od naknadnih odobrenih popusta od dobavljača, inventurni viškovi, prihodi od ukidanje dugoročnih rezerviranja i drugi. Financijski prihodi su prihodi od udjela u dobiti, prihodi od dividendi, prihodi od kamata, prihodi od tečajnih razlika, dobiti od prodaje dionica i poslovnih udjela.

Prihode uređuje HSFI 15 - *Prihodi* (dalje: HSFI 15).

Slika 15: **Vrste prihoda**

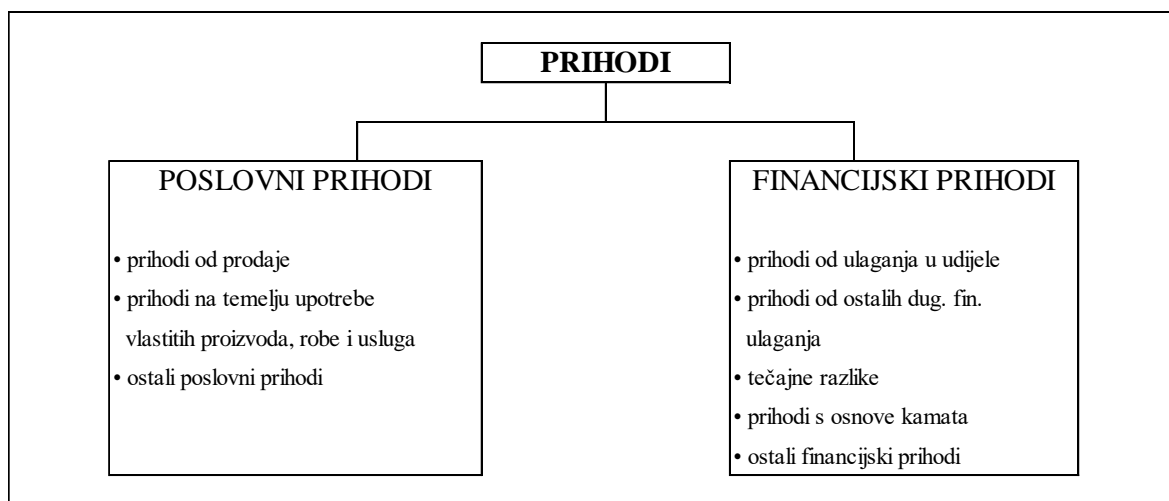

Izvor: autor

### 2.2.2. *Rashodi*

„Rashodi su smanjenja ekonomskih koristi kroz obračunsko razdoblje u obliku odljeva ili iscrpljena imovine ili stvaranja obveza što za posljedicu ima smanjenje kapitala, osim onog u svezi s raspodjelom sudionicima u kapitalu.“<sup>19</sup> Rashodi obuhvaćaju troškove koji su sadržani u prodanim učincima tj. proizvodima i uslugama, te troškove koji terete ukupan

<sup>18</sup> Ibid., str. 105.

<sup>19</sup> Ibid., str. 110.

prihod u obračunskom razdoblju u kojem su nastali (troškovi razdoblja). Prema HSFI-ju 1- *Financijski izvještaji* (dalje: HSFI 1) rashodi se iskazuju po metodi ukupnih troškova na način da se troškovi klasificiraju po prirodnim vrstama troška. „Rashodi se priznaju u računu dobiti i gubitka kada smanjenje budućih ekonomskih koristi proizlazi iz smanjenja imovine ili povećanja obveza i koje se može pouzdano izmjeriti. To znači da se priznavanje rashoda pojavljuje istodobno s priznavanjem povećanja obveza ili smanjenja imovine.“<sup>20</sup>

Rashodi se isto tako dijele na dvije osnovne skupine: poslovni rashodi i financijski rashodi.

Poslovni rashodi sastoje se od smanjenja ili povećanja vrijednosti zaliha nedovršene proizvodnje i gotovih proizvoda, materijalnih troškova, troškova osoblja (plaće), amortizacija, ostalih troškova, vrijednosnog usklađivanja rezerviranja i ostalih poslovnih rashoda. Financijske rashode čine tečajne razlike, rashodi s osnove kamata, vrijednosna usklađenja financijske imovine, nerealizirani gubitci od financijske imovine te ostali financijski rashodi.

Rashode reguliraju HSFI 16 - *Rashodi* (dalje: HSFI 16), te MRS 1- *Prezentiranje financijskih izvještaja* (dalje: MRS 1), MRS 2 - *Zalihe* (dalje: MRS 2), MRS 12 - *Porez na dobit* (dalje: MRS 12), MRS 16 - *Nekretnine, postrojenja i oprema* (dalje: MRS 16), MRS 21- *Učinci promjena tečaja stranih valuta* (dalje: MRS 21), MRS 23 - *Troškovi posudbe* (dalje: MRS 23), MRS 36 - *Umanjenja imovine* (dalje: MRS 36), MRS 37- *Rezerviranja, nepredviđene obveze i nepredviđena imovina* (dalje: MRS 37), MRS 38 - *Nematerijalna imovina* (dalje: MRS 38) i MRS 39 - *Financijski instrumenti: priznavanje i mjerenje* (dalje: MRS 39).

---

<sup>20</sup> Ibid., str. 111.

Slika 16: Vrste rashoda

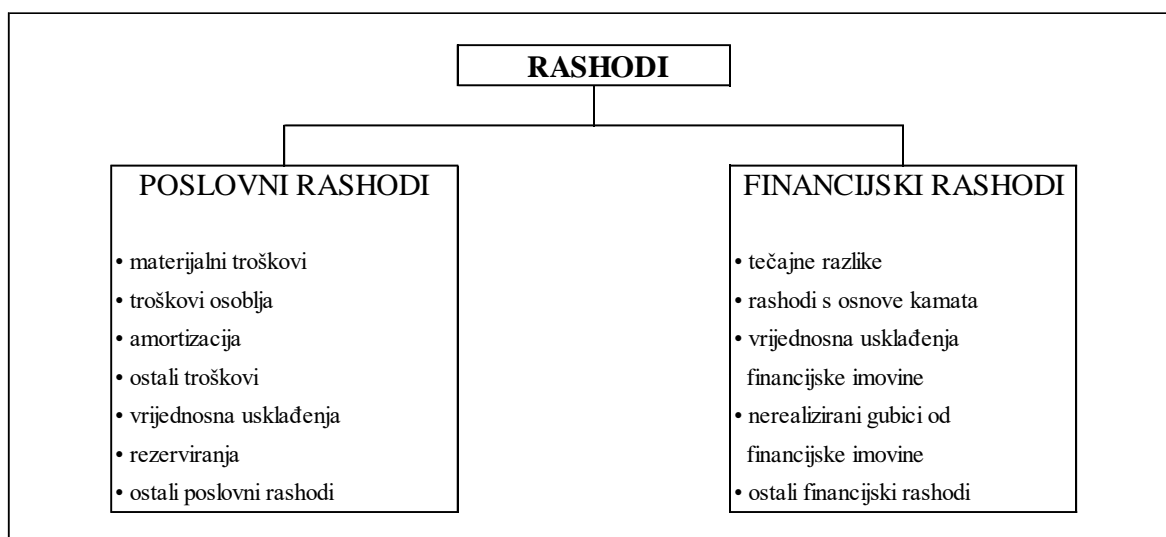

Izvor: autor

### 2.2.3. *Financijski rezultat*

Financijski rezultat je razlika između prihoda i rashoda nekog društva. Glavni cilj poslovanja društva je pozitivan financijski rezultat, no on isto tako može biti i negativan. Ako su prihodi društva veći od rashoda tada je društvo ostvarilo pozitivan financijski rezultat - dobitak. Dobitak predstavlja povećanje ekonomske koristi tijekom obračunskog razdoblja. Negativni financijski rezultat ostvaruje društvo kojem su rashodi veći od prihoda. Gubitak predstavlja smanjenje ekonomske koristi tijekom obračunskog razdoblja.

Na ostvareni dobitak plaća se porez na dobit. Rok za predaju Prijave poreza na dobit je najkasnije četiri mjeseca nakon isteka razdoblja za koje se utvrđuje porez na dobit, a obrazac kojim se utvrđuje porez podnosi se Poreznoj upravi (PD obrazac). U 2021. godini stopa poreza na dobit je 10 % ako prihodi u poreznom razdoblju ne prelaze 7.500.000,00 kn, a ako su veći od 7.500.000,00 kn, tada se obračunava porez po stopi od 18 %.

Ako društvo ostvari porezni gubitak (gubitak koji je utvrđen u Prijavi poreza na dobit), može ga prenositi i koristiti kao smanjenje porezne osnovice sljedećih 5 godina. Kod statusnih promjena, odnosno pripajanja i spajanja, pravo na prijenos poreznog gubitka počinje teći u razdoblju u kojem je pravni slijednik stekao pravo na prijenos gubitka. Pravo na prijenosa gubitka prestaje ako društvo dva porezna razdoblja ne obavlja djelatnost ili ako bitno promijeni djelatnost društva.



Međutim, gubitak tekuće godine se može pokriti na jedan od slijedećih načina: pokrićem gubitka od strane vlasnika poslovnih udjela, otpisivanjem potraživanja vjerovnika ili smanjenjem temeljnog kapitala za svotu gubitka.

### **2.3. Bilješke uz financijske izvještaje**

Bilješke uz financijske izvještaje se sastavljaju radi pružanja dodatnih informacije te pojašnjenja nekih ili svih pozicija bilance, računa dobiti i gubitka i novčanog toka. Sastavljaju ih sva društva, neovisno bili oni mikro, mali, srednji ili veliki. Bilješke se izrađuju na temelju sastavljenih izvještaja (GFI-POD ili drugi).

„U bilješkama se:

- a) prezentiraju informacije o osnovi za sastavljanje financijskih izvještaja i određenim računovodstvenim politikama
- b) objavljuju informacije čije se objavljivanje nalaže MSFI-jima, a koje se ne prikazuje drugdje u financijskim izvještajima; te
- c) daju informacije koje se ne prezentiraju drugdje u financijskim izvještajima, a važne su za razumijevanje financijskih izvještaja.“<sup>21</sup>

Bilješke se obično prezentiraju redosljedom koji korisnicima pomaže pri razumijevanju financijskih izvještaja:

- a) izjava o sukladnosti s MSFI-jima
- b) sažetak primijenjenih važnih računovodstvenih politika
- c) informacije kojima se potkrepljuju stavke prezentirane u izvještajima
- d) druge objave (nepredvidive obveze, ciljeve subjekta).

### **2.4. Izvještaj o novčanim tokovima**

„Izvještaj o novčanom toku iskazuje novčane tokove, tj. priljev i odljev novca i novčanih ekvivalenata u određenom obračunskom razdoblju.“<sup>22</sup> Izvještaj o novčanim tokovima daje korisnicima osnovu za procjenu sposobnosti subjekta da stvara novac i novčane ekvivalente.

---

<sup>21</sup> Hrvatski računovodstveni sustav/ Cirkveni Filipović Tamara ur. (2016.), Zagreb: RRiF plus d.o.o., str. 160.

<sup>22</sup> Ibid., str. 12.

Novčani ekvivalenti su kratkotrajna visoko likvidna ulaganja koja se mogu pretvoriti u novac u roku od 90 dana od datuma bilance. Ovaj izvještaj omogućuje utvrđivanje viška ili nedostatka novčanih sredstava. Glavna svrha ovog izvještaja je prikazati kako trgovačko društvo ostvaruje i troši novac i novčane ekvivalente.

Trgovačko društvo može izvještaj o novčanim tokovima sastaviti primjenom jedne od propisanih metoda: direktnom (izravnom) metodom ili indirektnom (neizravnom) metodom.

#### 2.4.1. Direktna (izravna) metoda

Direktna (izravna) metoda prikazuje bruto novčane primitke i bruto novčane izdatke zasebno za svaku aktivnost. Da bi se dobile informacije da li je društvo sposobno stvarati novac za odvijanje djelatnosti, primici i izdaci novca razvrstavaju se u tri vrste aktivnosti:

1. poslovne aktivnosti
2. investicijske aktivnosti
3. financijske aktivnosti.

Poslovne aktivnosti su one koje su primarno usmjerene na proizvodnju i prodaju proizvoda i robe te pružanje usluga. Poslovne aktivnosti su glavne aktivnosti koje stvaraju prihod subjekta.

Slika 17: Primici i izdaci kod poslovnih aktivnosti

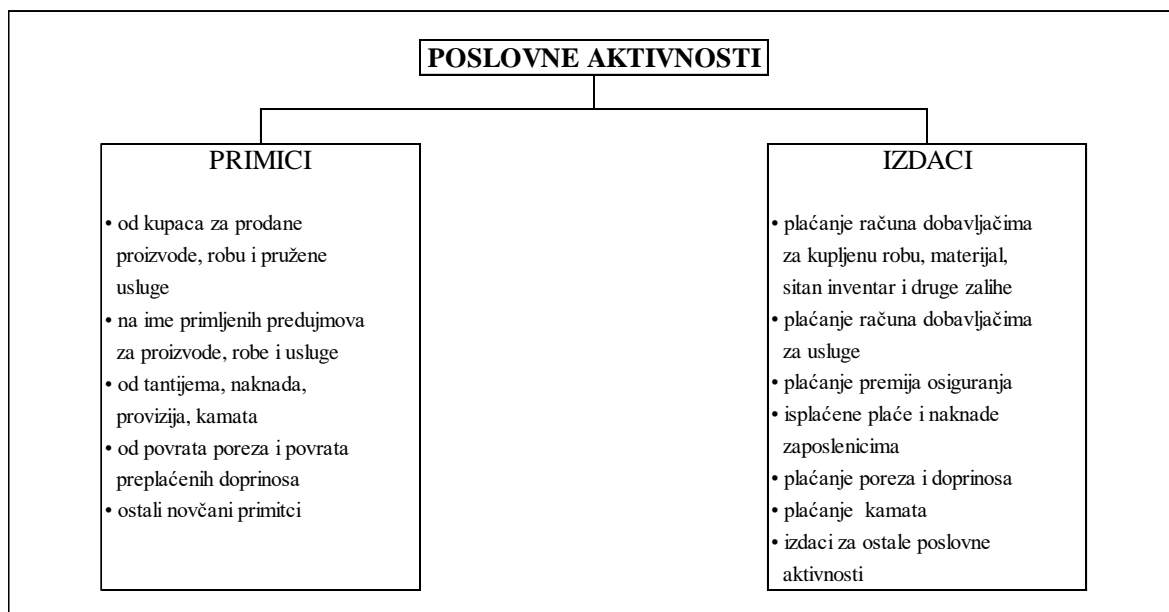

Izvor: autor

Investicijske aktivnosti vezane su uz stjecanje i otuđivanje dugotrajne imovine i drugih ulaganja koja nisu uključena u novčane ekvivalente.

Slika 18: **Primici i izdaci kod investicijskih aktivnosti**

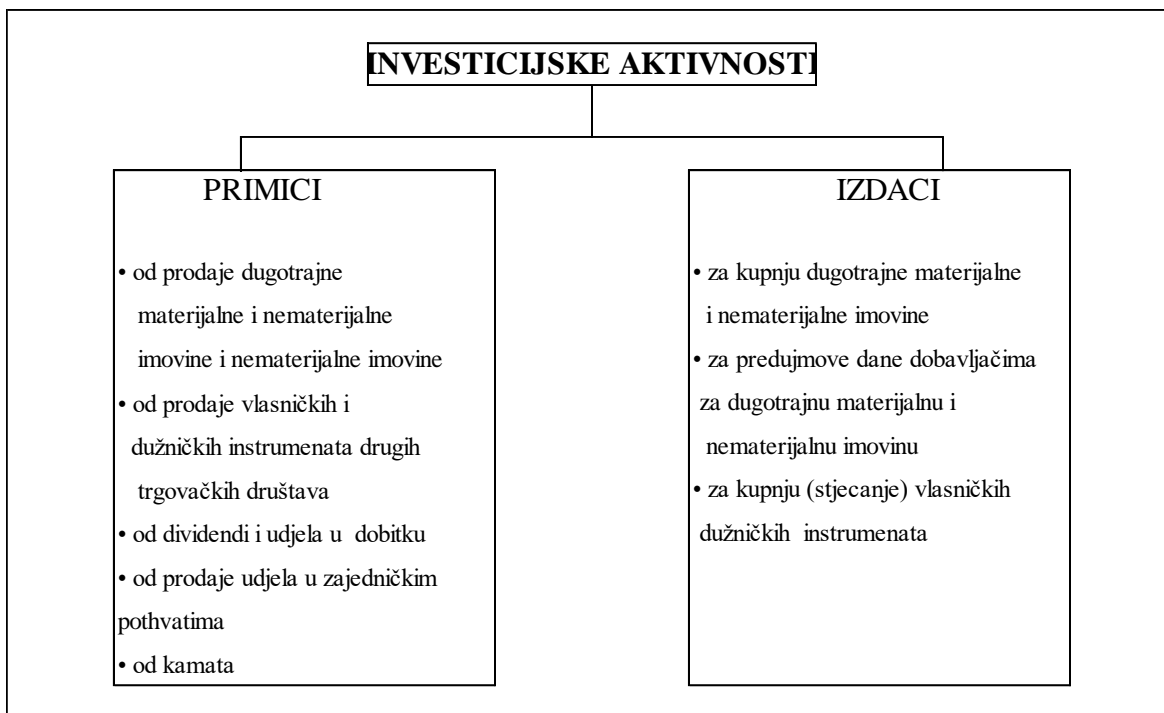

Izvor: autor

Aktivnosti koje su vezane uz financiranje poslovanja društva nazivaju se financijske aktivnosti. Kada se govori o njima, uglavnom se misli na promjene koje su vezane uz strukturu obveza i kapitala.

Slika 19: **Primici i izdaci kod financijskih aktivnosti**

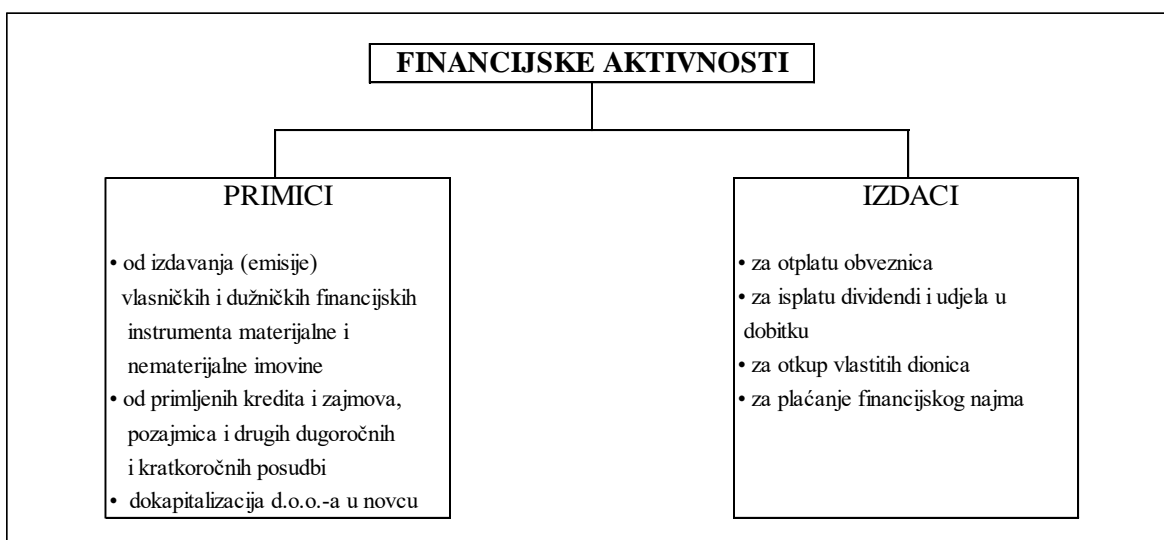

Izvor: autor

„U direktni novčani tok uključuju se samo naplaćene odnosno plaćene svote, bez obzira na to radi li se o prihodima i rashodima ili drugim oblicima potraživanja i obveza. Primjenom direktne metode kao izdatak ne pokazujemo amortizaciju koja ne predstavlja odljev i koja ne smanjuje likvidnost društva, ali se prikazuju investicije.“<sup>23</sup>

#### **2.4.2. Indirektna (neizravna) metoda**

Indirektna metoda novčani tok od poslovnih aktivnosti prikazuje kao usklađenje dobiti ili gubitka za nenovčane rashode i nenovčane prihode te promjene u kratkotrajnoj imovini i kratkoročnim obvezama. Povećanje novca (primici) nastaje na temelju povećanja obveza i kapitala ili smanjenja nenovčane imovine. Smanjenje novca (izdatci) nastaje na temelju smanjenja obveza i kapitala ili povećanja nenovčane imovine. Prilikom primjene ove metode neto dobit treba povećati za promjene koje čine pozitivni novčani tok (smanjenje potraživanja od kupaca, smanjenje zaliha, smanjenje aktivnih vremenskih razgraničenja, povećanje obveza prema dobavljačima, povećanje drugih obveza unutar poslovnih aktivnosti). Također, neto dobit treba umanjiti za promjene koje čine negativni novčani tok, (povećanje potraživanja od kupaca, povećanje zaliha, povećanje aktivnih vremenskih razgraničenja, smanjenje obveza prema dobavljačima, smanjenje drugih obveza unutar poslovnih aktivnosti).

Izveštaj o novčanim tokovima reguliran je MRS-om 7 - *Izveštaj o novčanim tokovima* (dalje: MRS 7) i HSFI-jem 1. MRS 7 potiče poduzetnike na primjenu direktne metode.

#### **2.5. Izveštaj o promjenama kapitala**

„Izveštaj o promjenama kapitala prikazuje sve promjene na kapitalu koje su se dogodile između dva datuma bilance.“<sup>24</sup> Izveštaj o promjenama kapitala sadržava promjene uloženog kapitala, zarađenog kapitala i izravne promjene u kapitalu (mimo računa dobiti i gubitka).

„Promjene koje izravno utječu na vrijednost kapitala su:

---

<sup>23</sup> Vrbka T. (2017.), Metode izvještaja o novčanom toku [online] Raspoloživo na: URL:

<https://www.racunovodja.hr/33/metode-izvjestaja-o-novcanom-toku-uniqueidRCViWTptZHH5St15ckqvZAmamS15BC2/>

<sup>24</sup> Hrvatski računovodstveni sustav/ Cirkveni Filipović Tamara ur. (2016.), Zagreb: RRI F plus d.o.o., str. 11.

- a) revalorizacija dugotrajne nematerijalne imovine
- b) revalorizacija dugotrajne materijalne imovine
- c) rezerve fer vrijednosti financijske imovine raspoložive za prodaju
- d) tekući i odgođeni porezi (dio)
- e) učinkovita zaštita novčanog toka
- f) promjene računovodstvenih politika
- g) ispravak značajnih pogrešaka prethodnog razdoblja
- h) tečajna razlika s naslova neto ulaganja u inozemno poslovanje
- i) ostale promjene kapitala.“<sup>25</sup>

Uloženi kapital i zarađeni kapital čine kapital društva, a ukupni kapital društva se dijeli na upisani kapital, premije na emitirane dionice (kapitalni dobitak), revalorizacijske rezerve, rezerve, zadržanu dobit ili preneseni gubitak i dobit ili gubitak tekuće godine.

## **2.6. Izvještaj o ostaloj sveobuhvatnoj dobiti**

Izvještaj o ostaloj sveobuhvatnoj dobiti je poseban dodatak Računu dobiti i gubitka. Sastavljaju ga samo društva koja primjenjuju Međunarodne računovodstvene standarde i Međunarodne standarde financijskom izvještavanja. Struktura i sadržaj izvještaja propisani su Pravilnikom o strukturi i sadržaju godišnjih financijskih izvještaja. Sadrži stavke prihoda i rashoda koje se ne prikazuju kao dobitak ili gubitak u Računu dobiti i gubitka već se iskazuju kroz kapital tj. kao ostali sveobuhvatni dobitak. Izvještaj sadrži podatke koji su izdvojeni dio iz Računa dobiti i gubitka i bilance.

Ukupni sveobuhvatni dobitak čine promjene kapitala tijekom razdoblja koje su proizišle iz transakcija i drugih događaja, osim transakcija s vlasnicima u njihovom svojstvu kao vlasnika. Stavke se u izvještaj unose u bruto svoti, a zatim se odvojeno iskazuje porez na dobitak na ukupni ostali sveobuhvatni dobitak razdoblja kako bi se u konačnici iskazao neto ostali sveobuhvatni dobitak ili gubitak razdoblja.

---

<sup>25</sup> Cirkveni Filipović, T. (2018.), Izvještaj o promjenama kapitala za 2018.: Zahtjevi HSFI-ja i MSFI-ja. Računovodstvo, revizija i financije, str. 149.

Slika 20: Izvještaj o ostaloj sveobuhvatnoj dobiti

I	DOBIT ILI GUBITAK RAZDOBLJA
II	OSTALA SVEOBUH VATNA DOBIT/GUBITAK PRIJE POREZA
1.	Tečajne razlike iz preračuna inozemnog poslovanja
2.	Promjene revalorizacijskih rezervi dugotrajne materijalne i nematerijalne imovine
3.	Dobitak ili gubitak s osnove naknadnog vrednovanja financijske imovine raspoložive za prodaju
4.	Dobitak ili gubitak s osnove učinkovite zaštite novčanih tokova
5.	Dobitak ili gubitak s osnove učinkovite zaštite neto ulaganja u inozemstvu
6.	Udio u ostaloj sveobuhvatnoj dobiti/gubitku društava povezanih sudjelujućim interesom
7.	Aktuarski dobici/gubici po planovima definiranih primanja
8.	Ostale nevlasničke promjene kapitala
III	POREZ NA OSTALU SVEOBUH VATNU DOBIT RAZDOBLJA
IV	NETO OSTALA SVEOBUH VATNA DOBIT ILI GUBITAK
V	SVEOBUH VATNA DOBIT ILI GUBITAK RAZDOBLJA
VI	SVEOBUH VATNA DOBIT ILI GUBITAK RAZDOBLJA
1.	Pripisana imateljima kapitala matice
2.	Pripisana manjinskom (nekontrolirajućem) interesu

Izvor: autor

### 3. PRIMJER SASTAVLJANJA FINANCIJSKIH IZVJEŠTAJA

Nadalje se prikazuje primjer godišnjih financijskih izvještaja na temelju podataka društva PROPONO USLUGE d.o.o. za 2019. godinu kada je i osnovano od strane autora. Sjedište društva nalazi se u Zagrebu. Društvo se bavi pružanjem računovodstvenih usluga. Društvo spada u okvir mikro poduzetnika pa je stoga dužno sastavljati tri financijska izvještaja, bilancu, račun dobiti i gubitka i bilješke uz financijske izvještaje.

Društvo je osnovano u prosincu 2019. godine, te nije bilo u mogućnosti obračunavati amortizaciju za dugotrajnu imovinu. Prilikom osnivanja društvo je postalo obveznik poreza na dodanu vrijednost prema izdanim računima.

Društvo je u tijeku poslovne 2019. godine imalo sljedeće poslovne promjene:

- 1) Na račun društva uplaćen je temeljni kapital u iznosu od 20.000,00 kn.
- 2) Primljen je račun društva ERRI d.o.o. za potrošni materijal za čišćenje u iznosu od 1.366,64 kn (vrijednost 1.093,30 kn + 25 % PDV-a 273,34 kn).
- 3) Primljen je račun društva Narodne novine d.d. za uredski materijal u iznosu od 324,70 kn (vrijednost 259,76 kn + 25 % PDV-a 64,94 kn).
- 4) Primljen je račun Javnog bilježnika Milka Čergar na iznos od 166,25 kn (vrijednost usluge 135,00 kn + 25 % PDV-a 31,25 kn).
- 5) Primljen je račun društva Fotokopiraona i usluge Sesvete d.o.o. na iznos od 9,00 kn (vrijednost usluge 7,20 kn + 25 % PDV-a 1,80 kn).
- 6) Primljen je račun društva Lesnina d.o.o. za stol i stolicu u iznosu od 2.698,00 kn (vrijednost 2.158,40 kn + 25 % PDV-a 539,60 kn).
- 7) Primljen je račun društva Svijet medija d.o.o. za sitan inventar u iznosu od 3.037,41 kn (vrijednost 2.429,93 kn + 25 % PDV-a 607,48 kn).
- 8) Primljen je račun društva Svijet medija d.o.o. za sitan inventar u iznosu od 2.215,59 kn (vrijednost 1.772,47 kn + 25 % PDV-a 443,12 kn). Račun je platio direktor društva, te se knjiži obveza s temelja tekuće nabave u gotovini.
- 9) Proveden je jednokratni otpis sitnog inventara prilikom stavljanja u uporabu.
- 10) Primljen je račun društva E-plus d.o.o. za laptop u iznosu od 5.599,00 kn (vrijednost 4.479,20 kn + 25 % PDV-a 1.119,80 kn).
- 11) Laptop je stavljen u uporabu.
- 12) Primljen je račun društva Elatus d.o.o. za licenciju u iznosu od 3.455,00 kn (vrijednost 2.764,00 kn + 25 % PDV-a 691,00 kn).

- 13) Primljen je račun Javnog bilježnika Milka Čergar za troškove osnivanja u iznosu od 2.824,00 kn. Na računu nije obračunan PDV. Račun je platio direktor društva, te se knjiži obveza s temelja tekuće nabave u gotovini.
- 14) Obračunata je plaća za osobu mlađu od 30 godina, bruto iznos 5.132,40 kn, iz Zagreba bez uzdržavanih članova.

	Iznos u HRK
Bruto plaća	5.132,40
Mirovinsko 1. stup (15%)	769,86
Mirovinsko 2. stup (5%)	256,62
Dohodak	4.105,92
Osobni odbitak	4.000,00
Porezna osnovica	105,92
Porez (24%)	25,42
Prirez (18%)	4,58
Neto	4.075,92

- 15) Saldiran je PDV.
- 16) Sa žiro računa plaćeno dobavljačima 16.656,00 kn.
- 17) Društvo je utvrdilo troškove razdoblja.
- 18) Društvo je prenijelo troškove na rashode razdoblja.
- 19) Društvo je utvrdilo financijski rezultat poslovanja.
- 20) Društvo je zaključilo stanja, te prenijelo stanja u sljedeću poslovnu godinu.



### 3.1. Bilanca

#### Razred 0

0311 Računalna oprema	
(11) 4.479,20	
4.479,20	0
	4.479,20 S°

0370 Postrojenja u pripremi	
(10) 4.479,20	4.479,20 (11)
4.479,20	4.479,20
0	0

#### Razred 1

1000 Žiro račun	
(1) 20.000,00	16.656,00 (16)
20.000,00	16.656,00
	3.344,00 S°

1407 Pot.za raz.većeg pretp.od obv.	
(15) 3.772,33	
3.772,33	0,00
	3.772,33 S°

140012 Pretporez - 25%	
(2) 273,34	3.772,33 (15)
(3) 64,94	
(4) 31,25	
(5) 1,80	
(6) 539,60	
(7) 607,48	
(8) 443,12	
(10) 1.119,80	
(12) 691,00	
3.772,33	3.772,33
0	0

#### Razred 2

2200 Dobavljači dobara	
(8a) 2.215,59	1.366,64 (2)
(13a) 2.824,01	324,70 (3)
(16) 16.656,01	166,25(4)
	9,00 (5)
	2.698,00 (6)
	3.037,41 (7)
	2.215,59 (8)
	5.599,00 (10)
	3.455,00 (12)
	2.824,00 (13)
21.695,59	21.695,59
0	0

2410 Obveze za porez na dohodak iz plaća	
	25,42 (14)
0	25,42
S° 25,42	

2300 Obveze za neto-plaće	
	4.075,92 (14)
0	4.075,92
S° 4.075,92	

2411 Obveze za prirez iz plaća	
	4,58 (14)
0	4,58
S° 4,58	

2420 Doprinos za MO iz plaća (I. stup)	
	769,86 (14)
0	769,86
S° 769,86	

2310 Obveze s temelja tekuće nabave u gotovini	
	2.215,59 (8a)
	2.824,00 (13a)
0	5.039,59
S° 5.039,59	

2421 Doprinos za MO iz plaća (II. stup)	
	256,62 (14)
0	256,62
S° 256,62	

### Razred 3

3500 Sitan inventar na zalihi	
(6) 2.158,40	6.360,80 (9)
(7) 2.429,93	
(8) 1.772,47	
6.360,80	6.360,80
0	0

3599 Sitan inventar u uporabi	
(9) 6.360,80	
6.360,80	0,00
	6.360,80 S°

3630 Otpis sitnog inventara	
	6.360,80 (9a)
0,00	6.360,80
S° 6.360,80	

### Razred 4

4004 Potrošni materijal za čišćenje i održavanje	
(2) 1.093,30	1.093,30 (17)
0	0

4010 Uredski materijal	
(3) 259,76	259,76 (17)
0	0

4167 Odvjetničke, bilježničke i usluge izrade pravnih akata	
(4) 135,00	135,00 (17)
0	0

4198 Troškovi fotokopiranja, izrade naljepnica i fotografija i sl.	
(5) 7,20	7,20 (17)
0	0

4040 Troškovi sitnog inventara	
(9a) 6.360,80	6.360,80 (17)
0	0

4137 Troškovi koncesija, licencija i dr. prava na prijevoz	
(12) 2.764,00	2.764,00 (17)
0	0

4697 Troškovi osnivanja (bilježnik, sud, oglasi, odvjetnik)	
(13) 2.824,00	2.824,00 (17)
0	0

4200 Troškovi neto plaća uprave i prodaje	
(14) 4.075,92	4.075,92 (17)
0	0

4210 Troškovi poreza i prireza	
(14) 30,00	30,00 (17)
0	0

4220 Troškovi doprinosa iz plaća	
(14) 1.026,48	1.026,48 (17)
0	0

4910 Raspored troškova	
(17) 18.576,46	18.576,46 (18)
0	0

#### Razred 7

7900 Razlika prihoda i rashoda	
(18) 18.576,46	18.576,46 (19)
0	0

#### Razred 9

9000 Upisani temeljni kapital članova d.o.o.	
	20.000,00 (1)
0	20.000,00
S° 20.000,00	

9510 Gubitak poslovne godine	
	18.576,46 (19)
0	18.576,46
S° 18.576,46	

Tablica 1: **Završna bilanca društva PROPONO USLUGE d.o.o.**

AKTIVA		PASIVA	
Opis stavke	Stanje na dan 31.12.	Opis stavke	Stanje na dan 31.12.
I DUGOTRAJNA IMOVINA		I KAPITAL	
1. Materijalna imovina		1. Temeljni kapital	20.000
Računalna oprema	4.479	3. Gubitak tekuće godine	18.576
II KRATKOTRAJNA IMOVINA		II KRATKOROČNE OBVEZE	
1. Potraživanja		1. Obveze prema zaposlenicima	4.076
Potraživanja od države	3.772	2. Obveze za poreze i doprinose	1.056
2. Novac	3.344	3. Ostale kratkoročne obveze	5.040
<b>UKUPNO AKTIVA</b>	<b>11.595</b>	<b>UKUPNO PASIVA</b>	<b>11.595</b>

Izvor: autor

Tablica 1 prikazuje skraćenu završnu bilancu društva PROPONO USLUGE d.o.o. na dan 31.12.2019. godine. Ona je ujedno početna bilanca na 01.01.2020. godine. U prilogu I prikazan je popunjen obrazac društva koji je bio dostavljen FINI za javnu objavu.

### 3.2. Račun dobiti i gubitka

U tablici 2 prikazan je skraćeni račun dobiti i gubitka društva PROPONO USLUGE d.o.o. U prilogu II prikazan je popunjen obrazac društva koji je bio dostavljen FINI za javnu objavu.

Tablica 2: **Račun dobiti i gubitka društva PROPONO USLUGE d.o.o.**

<b>1. POSLOVNI PRIHODI</b>	<b>0</b>
<b>2. POSLOVNI RASHODI</b>	<b>18.576</b>
2.1. Materijalni troškovi	10.620
2.2. Troškovi osoblja	5.132
2.4. Ostali troškovi	2.824
<b>3. POSLOVNI PRIHODI</b>	<b>0</b>
<b>4. FINANCIJSKI RASHODI</b>	<b>0</b>
UKUPNI PROHODI	0
UKUPNI RASHODI	18.576
GUBITAK RAZDOBLJA	18.576

Izvor: autor

Društvo je u 2019. godini ostvarilo 18.576,46 kn rashoda. Društvo nije ostvarilo prihode. Razliku između prihoda i rashoda čini financijski rezultat. Društvo je ostvarilo gubitak u iznosu od 18.576,46 kn. Kako tijekom godine nije bilo porezno nepriznatih troškova, društvo nije ostvarilo obvezu poreza na dobit.

### **3.3. Izvještaj o novčanim tokovima**

U tablici 3 prikazan je skraćeni Izvještaj o novčanim tokovima društva PROPONO USLUGE d.o.o. Izvještaj je napravljen korištenjem direktne metode.

Tablica 3: **Izvještaj o novčanim tokovima društva PROPONO USLUGE d.o.o.**

A) NOVČANI TOKOVI OD POSLOVNIH AKTIVNOSTI	-16.656
Novčani izdaci s dobavljačima	-16.656
B) NOVČANI TOKOVI OD INVESTICIJSKIH AKTIVNOSTI	0
C) NOVČANI TOKOVI OD FINACIJSKIH AKTIVNOSTI	20.000
Novčani primici od povećanja temeljnog (upisanog) kapitala	20.000
D) NETO POVEĆANJE ILI SMANJENJE NOVČANIH TOKOVA	3.344
E) NOVAC I NOVČANI EKVIVALENTI NA POČETKU RAZDOBLJA	0
F) NOVAC I NOVČANI EKVIVALENTI NA KRAJU RAZDOBLJA	3.344

Izvor: autor

### **3.4. Bilješke uz financijske izvještaje**

Prilog III čini prikaz bilješki predanih u svrhu javne objave za društvo PROPONO USLUGE d.o.o.

## 4. ZAKLJUČAK

Svaki poduzetnik koji se bavi određenom djelatnošću na tržištu i obveznik je poreza na dobit dužan je sastavljati godišnje financijske izvještaje koja se sastoje od: izvještaja o financijskom položaju (bilance), računa dobiti i gubitka, izvještaja o novčanim tokovima, izvještaja o promjenama kapitala, izvještaja o ostaloj sveobuhvatnoj dobiti i bilješki uz financijske izvještaje. Mikro i mali poduzetnici dužni su sastaviti bilancu, račun dobiti i gubitka i bilješke uz financijske izvještaje, dok su srednji i veliki dužni sastaviti svih šest financijskih izvještaja. U Republici Hrvatskoj, godišnji financijski izvještaji su regulirani Hrvatskim standardima financijskog izvještavanja, Međunarodnim standardima financijskog izvještavanja i Zakonom o računovodstvu. Rok za predaju financijskih izvještaja FINI je 30. travanj za potrebe statistike, a za potrebe javne objave rok je 30. lipnja. Za potrebe porezne uprave rok za predaju je 30. travnja. U posebnim okolnostima, rokove reguliraju pravilnici.

Temeljni financijski izvještaj je izvještaj o financijskom položaju (bilanca) koja prikazuje stanje imovine, kapitala i obveza društva. Prilikom knjiženja poslovnih promjena u glavnu knjigu, stavke aktive i pasive moraju biti u ravnoteži. Račun dobiti i gubitka prikazuje ostvarene prihode, rashode, te kao najvažniji dio poslovanja, financijski rezultat. Bilješke uz financijske izvještaje služe kako bi se pobliže objasnile stavke bilance i računa dobiti i gubitka. U bilješkama se navodi sve ono što nije vidljivo iz financijskih izvještaja, te je potrebno pobliže objasniti korisnicima financijskih izvještaja (ulagačima, vlasnicima, potencijalnim investitorima, bankama i sl.).

U primjeru sastavljanja financijskih izvještaja obrađeno je društvo PROPONO USLUGE d.o.o., te su korišteni stvarni podaci iz 2019. godine. Izvještaji koji se nalaze u prilogu ovoga rada mogu se pronaći na javnim stranicama FINE, u registru Godišnjih financijskih izvještaja.

## 5. LITERATURA

### Knjige:

1. Menadžersko računovodstvo/ Belak Vinko, Zagreb: RRIF Plus d.o.o.
2. Hrvatski računovodstveni sustav/ Cirkveni Filipović Tamara ur. (2016.), Zagreb: RRIF plus d.o.o.
3. Računovodstvo poduzetnika/ Guzić Šime ur., Zagreb: RRIF plus d.o.o.
4. Analiza financijskih izvještaja/ Žager, K., Žager, L. Masimedia

### Časopisi:

1. Guzić,Š.: Bilješke uz financijska izvješća, br.2, veljača 2017, RRiF Plus d.o.o.
2. Jurić, Đ.: Primjena Zakona o računovodstvu i godišnji financijski izvještaji. Godišnji financijski izvještaji, siječanj 2019, RRiF Plus d.o.o.

### Mrežne stranice:

1. <http://193.198.43.180/rrif-student/DocDownloadFS.aspx?akc=10>
2. <https://www.racunovodja.hr/33/metode-izvjestaja-o-novcanom-toku-uniqueidRCViWTptZHIH5St15ckqvZAmamSI5BC2/>
3. <http://www.efzg.unizg.hr/UserDocsImages/RAC/hpercevic/racunovodstvo/Financijski%20izvje%C5%A1taji.pdf>
4. <https://profitiraj.hr/sto-nam-prikazuju-osnovni-financijski-izvjestaji/>
5. <https://www.zakon.hr/z/118/Zakon-o-ra%C4%8Dunovodstvu>
6. <https://repozitorij.unin.hr/islandora/object/unin%3A1409/datastream/PDF/view>
7. [http://www.efos.unios.hr/upravljanje-marketingom/wp-content/uploads/sites/144/2013/04/microsoft\\_powerpoint\\_-\\_1\\_bilanca\\_financijski\\_management.pdf](http://www.efos.unios.hr/upravljanje-marketingom/wp-content/uploads/sites/144/2013/04/microsoft_powerpoint_-_1_bilanca_financijski_management.pdf)

### Propisi:

1. Zakon o računovodstvu
2. Hrvatski standardi financijskog izvještavanja- HSFI 1
3. Hrvatski standardi financijskog izvještavanja- HSFI 5
4. Hrvatski standardi financijskog izvještavanja- HSFI 6
5. Hrvatski standardi financijskog izvještavanja- HSFI 12
6. Hrvatski standardi financijskog izvještavanja- HSFI 13
7. Hrvatski standardi financijskog izvještavanja- HSFI 15
8. Međunarodni računovodstveni standardi- MRS 1
9. Međunarodni računovodstveni standardi- MRS 7

## 6. POPIS SLIKA

Slika 1. Računovodstvena shema sastavljanja bilance prema Računskom planu RRIF-a, XXV izdanje.....	5
Slika 2. Primjer ukupnog bilančnog stanja računa aktive koji ima korektivni račun.....	5
Slika 3. Primjer ukupnog bilančnog stanja računa pasive koji ima korektivni račun.....	6
Slika 4. Temeljna računovodstvena jednakost izražena kroz zbroj dugovnih i potražnih salda računa.....	6
Slika 5. Oblici dugotrajne imovine.....	7
Slika 6. Oblici kratkotrajne imovine.....	8
Slika 7. Prikaz pozicija pasive.....	8
Slika 8. Obveze.....	9
Slika 9. Prikaz koncentrične bilančne promjene.....	12
Slika 10. Prikaz periferne bilančne promjene.....	13
Slika 11. Prikaz centripetalne bilančne promjene.....	13
Slika 12. Prikaz centrifugalne bilančne promjene.....	14
Slika 13. Prikaz cirkuliranja sredstava kroz društvo i okolinu.....	14
Slika 14. Račun dobiti i gubitka.....	15
Slika 15. Vrste prihoda.....	16
Slika 16. Vrste rashoda.....	17
Slika 17. Primici i izdaci kod poslovnih aktivnosti.....	20
Slika 18. Primici i izdaci kod investicijskih aktivnosti.....	20
Slika 19. Primici i izdaci kod financijskih aktivnosti.....	21
Slika 20. Izvještaj o ostaloj sveobuhvatnoj dobiti.....	24



## **7. POPIS TABLICA**

Tablica 1. Završna bilanca društva PROPONO USLUGE d.o.o.....	28
Tablica 2. Račun dobiti i gubitka društva PROPONO USLUGE d.o.o.....	19
Tablica 3. Izvještaj o novčanim tokovima društva PROPONO USLUGE d.o.o.....	19

## 8. PRILOZI

### Prilog I: Bilanca društva PROPONO USLUGE d.o.o. za 2019. godinu

<b>BILANCA</b>				
stanje na dan 31.12.2019.				
<b>Obrazac</b>				
<b>POD-BIL</b>				
<b>Obveznik: 30122845827; Propono usluge d.o.o.</b>				
Naziv pozicije	AOP oznaka	Prir. oznaka	Prethodna godina (milij.)	Tekuća godina (milij.)
	2	3	4	5
<b>AKTIVA</b>				
A) POTRAŽIVANJA ZA UPISANI A NEUPLAĆENI KAPITAL	001		0	0
B) DUGOTRAJNA IMOVINA (AOP 003+010+020+031+036)	002		0	4.479
I. NEMATERIJALNA IMOVINA (AOP 004 do 009)	003		0	0
1. Izdaci za razvoj	004		0	0
2. Koncesije, patenti, licencije, robne i uslužne marke, softver i ostala prava	005		0	0
3. Goodwill	006		0	0
4. Predumovi za nabavu nematerijalne imovine	007		0	0
5. Nematerijalna imovina u pripremi	008		0	0
6. Ostala nematerijalna imovina	009		0	0
II. MATERIJALNA IMOVINA (AOP 011 do 019)	010		0	4.479
1. Zemljište	011		0	0
2. Građevinski objekti	012		0	0
3. Postrojenja i oprema	013		0	4.479
4. Alati, pogonski inventar i transportna imovina	014		0	0
5. Biološka imovina	015		0	0
6. Predumovi za materijalnu imovinu	016		0	0
7. Materijalna imovina u pripremi	017		0	0
8. Ostala materijalna imovina	018		0	0
9. Ulaganje u nekretnine	019		0	0
III. DUGOTRAJNA FINACIJSKA IMOVINA (AOP 021 do 030)	020		0	0
1. Ulaganja u udjele (dionice) poduzetnika unutar grupe	021		0	0
2. Ulaganja u ostale vrijednosne papire poduzetnika unutar grupe	022		0	0
3. Dani zajmovi, depoziti i slično poduzetnicima unutar grupe	023		0	0
4. Ulaganja u udjele (dionice) društava povezanih sudjelujućim interesom	024		0	0
5. Ulaganja u ostale vrijednosne papire društava povezanih sudjelujućim interesom	025		0	0
6. Dani zajmovi, depoziti i slično društvima povezanim sudjelujućim interesom	026		0	0
7. Ulaganja u vrijednosne papire	027		0	0
8. Dani zajmovi, depoziti i slično	028		0	0
9. Ostala ulaganja koja se obračunavaju metodom udjela	029		0	0
10. Ostala dugotrajna financijska imovina	030		0	0
IV. POTRAŽIVANJA (AOP 032 do 035)	031		0	0
1. Potraživanja od poduzetnika unutar grupe	032		0	0
2. Potraživanja od društava povezanih sudjelujućim interesom	033		0	0
3. Potraživanja od kupaca	034		0	0
4. Ostala potraživanja	035		0	0
V. ODGOBENA POREZNA IMOVINA	036		0	0
C) KRATKOTRAJNA IMOVINA (AOP 038+046+053+063)	037		0	7.116
I. ZALIHE (AOP 039 do 045)	038		0	0
1. Sirovine i materijal	039		0	0
2. Proizvodnja u tijeku	040		0	0

**BILANCA**  
stanje na dan 31.12.2019.

**Obrazac  
POD-BIL**

Obveznik: 30122845827; Propono usluge d.o.o.				
Naziv postavke	AOP oznaka	Rbr. bilješke	Prethodna godina (tisuć)	Tekuća godina (tisuć)
	2	3	4	5
3. Gotovi proizvodi	041		0	0
4. Trgovačka roba	042		0	0
5. Predujmovi za zalihe	043		0	0
6. Dugotrajna imovina namijenjena prodaji	044		0	0
7. Biološka imovina	045		0	0
II. POTRAŽIVANJA (AOP 047 do 052)	046		0	3.772
1. Potraživanja od poduzetnika unutar grupe	047		0	0
2. Potraživanja od društava povezanih sudjelujućim interesom	048		0	0
3. Potraživanja od kupaca	049		0	0
4. Potraživanja od zaposlenika i članova poduzetnika	050		0	0
5. Potraživanja od države i drugih institucija	051		0	3.772
6. Ostala potraživanja	052		0	0
III. KRATKOTRAJNA FINANCIJSKA IMOVINA (AOP 054 do 062)	053		0	0
1. Ulaganja u udjele (dionice) poduzetnika unutar grupe	054		0	0
2. Ulaganja u ostale vrijednosne papire poduzetnika unutar grupe	055		0	0
3. Dani zajmovi, depoziti i slično poduzetnicima unutar grupe	056		0	0
4. Ulaganja u udjele (dionice) društava povezanih sudjelujućim interesom	057		0	0
5. Ulaganja u ostale vrijednosne papire društava povezanih sudjelujućim interesom	058		0	0
6. Dani zajmovi, depoziti i slično društvima povezanim sudjelujućim interesom	059		0	0
7. Ulaganja u vrijednosne papire	060		0	0
8. Dani zajmovi, depoziti i slično	061		0	0
9. Ostala financijska imovina	062		0	0
IV. NOVAC U BANCII I BLAGAJNI	063		0	3.344
D) PLAĆENI TROŠKOVI BUDUĆEG RAZDOBLJA I OBRAČUNATI PRIHODI	064		0	0
E) UKUPNO AKTIVA (AOP 001+002+037+064)	065		0	11.595
F) IZVANBILANČNI ZAPISI	066		0	0
<b>PASIVA</b>				
A) KAPITAL I REZERVE (AOP 068 do 070+076+077+081+084+087)	067		0	1.424
I. TEMELJNI (UPISANI) KAPITAL	068		0	20.000
II. KAPITALNE REZERVE	069		0	0
III. REZERVE IZ DOBITI (AOP 071+072-073+074+075)	070		0	0
1. Zakonske rezerve	071		0	0
2. Rezerve za vlastite dionice	072		0	0
3. Vlastite dionice i udjeli (odbitna stavka)	073		0	0
4. Statutarne rezerve	074		0	0
5. Ostale rezerve	075		0	0
IV. REVALORIZACIJSKE REZERVE	076		0	0
V. REZERVE FER VRIJEDNOSTI (AOP 078 do 080)	077		0	0
1. Fer vrijednost financijske imovine raspoložive za prodaju	078		0	0
2. Učinkoviti dio zaštite novčanih tokova	079		0	0
3. Učinkoviti dio zaštite neto ulaganja u inozemstvu	080		0	0

**BILANCA**  
stanje na dan 31.12.2019.

**Obrazac  
POD-BIL**

Obveznik: 30122845827; Propono usluge d.o.o.				
Naziv pozicije	AOP oznaka	Rbr. bilješke	Prethodna godina (neto)	Tekuća godina (neto)
1	2	3	4	5
VI. ZADRŽANA DOBIT ILI PRENESENI GUBITAK (AOP 082-083)	081		0	0
1. Zadržana dobit	082		0	0
2. Preneseni gubitak	083		0	0
VII. DOBIT ILI GUBITAK POSLOVNE GODINE (AOP 085-086)	084		0	-18.576
1. Dobit poslovne godine	085		0	0
2. Gubitak poslovne godine	086		0	18.576
VIII. MANJINSKI (NEKONTROLIRAJUĆI) INTERES	087		0	0
B) REZERVIRANJA (AOP 089 do 094)	088		0	0
1. Rezerviranja za mirovine, otpremnine i slične obveze	089		0	0
2. Rezerviranja za porezne obveze	090		0	0
3. Rezerviranja za započete sudske sporove	091		0	0
4. Rezerviranja za troškove obnavljanja prirodnih bogatstava	092		0	0
5. Rezerviranja za troškove u jamstvenim rokovima	093		0	0
6. Druga rezerviranja	094		0	0
C) DUGOROČNE OBVEZE (AOP 096 do 106)	095		0	0
1. Obveze prema poduzetnicima unutar grupe	096		0	0
2. Obveze za zajmove, depozite i slično poduzetnika unutar grupe	097		0	0
3. Obveze prema društvima povezanim sudjelujućim interesom	098		0	0
4. Obveze za zajmove, depozite i slično društava povezanih sudjelujućim interesom	099		0	0
5. Obveze za zajmove, depozite i slično	100		0	0
6. Obveze prema bankama i drugim financijskim institucijama	101		0	0
7. Obveze za predujmove	102		0	0
8. Obveze prema dobavljačima	103		0	0
9. Obveze po vrijednosnim papirima	104		0	0
10. Ostale dugoročne obveze	105		0	0
11. Odgođena porezna obveza	106		0	0
D) KRATKOROČNE OBVEZE (AOP 108 do 121)	107		0	10.171
1. Obveze prema poduzetnicima unutar grupe	108		0	0
2. Obveze za zajmove, depozite i slično poduzetnika unutar grupe	109		0	0
3. Obveze prema društvima povezanim sudjelujućim interesom	110		0	0
4. Obveze za zajmove, depozite i slično društava povezanih sudjelujućim interesom	111		0	0
5. Obveze za zajmove, depozite i slično	112		0	0
6. Obveze prema bankama i drugim financijskim institucijama	113		0	0
7. Obveze za predujmove	114		0	0
8. Obveze prema dobavljačima	115		0	0
9. Obveze po vrijednosnim papirima	116		0	0
10. Obveze prema zaposlenicima	117		0	4.076
11. Obveze za poreze, doprinose i slična davanja	118		0	1.055
12. Obveze s osnove udjela u rezultatu	119		0	0
13. Obveze po osnovi dugotrajne imovine namijenjene prodaji	120		0	0
14. Ostale kratkoročne obveze	121		0	5.040
E) ODGOĐENO PLAĆANJE TROŠKOVA I PRIHOD BUDUĆEGA	122		0	0

**BILANCA**  
stanje na dan 31.12.2019.

**Obrazac  
POD-BIL**

Obveznik: 30122845827; Propono usluge d.o.o.				
Naziv pozicije	AOP oznaka	Rbr. bilješke	Prethodna godina (neto)	Tekuća godina (neto)
1	2	3	4	5
F) UKUPNO – PASIVA (AOP 067+088+095+107+122)	123		0	11.595
G) IZVANBILANČNI ZAPISI	124		0	0

Prilog II: Račun dobiti i gubitka društva PROPONO USLUGE d.o.o. za 2019. godinu

**RAČUN DOBITI I GUBITKA**  
za razdoblje 04.12.2019. do 31.12.2019.

Obrazac  
POD-RDG

Obveznik: 30122845827; Propono usluge d.o.o.				
Naziv pozicije	AOP oznaka	Rbr- klasike	Prethodna godina	Tekuća godina
1	2	3	4	5
<b>I. POSLOVNI PRIHODI (AOP 126 do 130)</b>	<b>125</b>		0	0
1. Prihodi od prodaje s poduzetnicima unutar grupe	126		0	0
2. Prihodi od prodaje (izvan grupe)	127		0	0
3. Prihodi na temelju upotrebe vlastitih proizvoda, robe i usluga	128		0	0
4. Ostali poslovni prihodi s poduzetnicima unutar grupe	129		0	0
5. Ostali poslovni prihodi (izvan grupe)	130		0	0
<b>II. POSLOVNI RASHODI (AOP 132+133+137+141+142+143+146+153)</b>	<b>131</b>		0	18.576
1. Promjene vrijednosti zaliha proizvodnje u tijeku i gotovih proizvoda	132		0	0
2. Materijalni troškovi (AOP 134 do 136)	133		0	10.620
a) Troškovi sirovina i materijala	134		0	7.714
b) Troškovi prodane robe	135		0	0
c) Ostali vanjski troškovi	136		0	2.906
3. Troškovi osoblja (AOP 138 do 140)	137		0	5.132
a) Neto plaće i nadnice	138		0	4.076
b) Troškovi poreza i doprinosa iz plaća	139		0	1.056
c) Doprinosi na plaće	140		0	0
4. Amortizacija	141		0	0
5. Ostali troškovi	142		0	2.824
6. Vrijednosna usklađenja (AOP 144+145)	143		0	0
a) dugotrajne imovine osim financijske imovine	144		0	0
b) kratkotrajne imovine osim financijske imovine	145		0	0
7. Rezerviranja (AOP 147 do 152)	146		0	0
a) Rezerviranja za mirovine, otpremnine i slične obveze	147		0	0
b) Rezerviranja za porezne obveze	148		0	0
c) Rezerviranja za započete sudske sporove	149		0	0
d) Rezerviranja za troškove obnavljanja prirodnih bogatstava	150		0	0
e) Rezerviranja za troškove u jamstvenim rokovima	151		0	0
f) Druga rezerviranja	152		0	0
8. Ostali poslovni rashodi	153		0	0
<b>III. FINANCIJSKI PRIHODI (AOP 155 do 164)</b>	<b>154</b>		0	0
1. Prihodi od ulaganja u udjele (dionice) poduzetnika unutar grupe	155		0	0
2. Prihodi od ulaganja u udjele (dionice) društava povezanih sudjelujućim interesima	156		0	0
3. Prihodi od ostalih dugotrajnih financijskih ulaganja i zajmova poduzetnicima unutar grupe	157		0	0
4. Ostali prihodi s osnove kamata iz odnosa s poduzetnicima unutar grupe	158		0	0
5. Tečajne razlike i ostali financijski prihodi iz odnosa s poduzetnicima unutar grupe	159		0	0
6. Prihodi od ostalih dugotrajnih financijskih ulaganja i zajmova	160		0	0
7. Ostali prihodi s osnove kamata	161		0	0
8. Tečajne razlike i ostali financijski prihodi	162		0	0
9. Nerealizirani dobiti (prihodi) od financijske imovine	163		0	0
10. Ostali financijski prihodi	164		0	0
<b>IV. FINANCIJSKI RASHODI (AOP 166 do 172)</b>	<b>165</b>		0	0
1. Rashodi s osnove kamata i slični rashodi s poduzetnicima unutar grupe	166		0	0
2. Tečajne razlike i drugi rashodi s poduzetnicima unutar grupe	167		0	0

3. Rashodi s osnove kamata i slični rashodi	168		0	0
4. Tečajne razlike i drugi rashodi	169		0	0
5. Nerealizirani gubici (rashodi) od financijske imovine	170		0	0
6. Vrijednosna usklađenja financijske imovine (neto)	171		0	0
7. Ostali financijski rashodi	172		0	0
V. UDIO U DOBITI OD DRUŠTAVA POVEZANIH SUDJELUJUĆIM INTERESOM	173		0	0
VI. UDIO U DOBITI OD ZAJEDNIČKIH POTHVATA	174		0	0
VII. UDIO U GUBITKU OD DRUŠTAVA POVEZANIH SUDJELUJUĆIM INTERESOM	175		0	0
VIII. UDIO U GUBITKU OD ZAJEDNIČKIH POTHVATA	176		0	0
IX. UKUPNI PRIHODI (AOP 125+154+173 + 174)	177		0	0
X. UKUPNI RASHODI (AOP 131+165+175 + 176)	178		0	18.576
XI. DOBIT ILI GUBITAK PRIJE OPOREZIVANJA (AOP 177-178)	179		0	-18.576
1. Dobit prije oporezivanja (AOP 177-178)	180		0	0
2. Gubitak prije oporezivanja (AOP 178-177)	181		0	18.576
XII. POREZ NA DOBIT	182		0	0
XIII. DOBIT ILI GUBITAK RAZDOBLJA (AOP 179-182)	183		0	-18.576
1. Dobit razdoblja (AOP 179-182)	184		0	0
2. Gubitak razdoblja (AOP 182-179)	185		0	18.576
<b>PREKINUTO POSLOVANJE (popunjava poduzetnik obveznika MSFI-a samo ako ima prekinuto poslovanje)</b>				
XIV. DOBIT ILI GUBITAK PREKINUTOG POSLOVANJA PRIJE OPOREZIVANJA (AOP 187-188)	186		0	0
1. Dobit prekinutog poslovanja prije oporezivanja	187		0	0
2. Gubitak prekinutog poslovanja prije oporezivanja	188		0	0
XV. POREZ NA DOBIT PREKINUTOG POSLOVANJA	189		0	0
1. Dobit prekinutog poslovanja za razdoblje (AOP 186-189)	190		0	0
2. Gubitak prekinutog poslovanja za razdoblje (AOP 189-186)	191		0	0
<b>UKUPNO POSLOVANJE (popunjava samo poduzetnik obveznik MSFI-a koji ima prekinuto poslovanje)</b>				
XVI. DOBIT ILI GUBITAK PRIJE OPOREZIVANJA (AOP 179+186)	192		0	0
1. Dobit prije oporezivanja (AOP 192)	193		0	0
2. Gubitak prije oporezivanja (AOP 192)	194		0	0
XVII. POREZ NA DOBIT (AOP 182+189)	195		0	0
XVIII. DOBIT ILI GUBITAK RAZDOBLJA (AOP 192-195)	196		0	0
1. Dobit razdoblja (AOP 192-195)	197		0	0
2. Gubitak razdoblja (AOP 195-192)	198		0	0
<b>DODATAK RDG-u (popunjava poduzetnik koji sastavlja konsolidirani godišnji financijski izvještaj)</b>				
XIX. DOBIT ILI GUBITAK RAZDOBLJA (AOP 200+201)	199		0	0
1. Pripisana imateljima kapitala matice	200		0	0
2. Pripisana manjinskom (nekontrolirajućem) interesu	201		0	0
<b>IZVJEŠTAJ O OSTALOJ SVEOBUHVAATNOJ DOBITI (popunjava poduzetnik obveznik primjene MSFI-a)</b>				
I. DOBIT ILI GUBITAK RAZDOBLJA	202		0	0
II. OSTALA SVEOBUHVAATNA DOBIT/GUBITAK PRIJE POREZA (AOP 204 do 211)	203		0	0
1. Tečajne razlike iz preračuna inozemnog poslovanja	204		0	0
2. Promjene revalorizacijskih rezervi dugotrajne materijalne i nematerijalne imovine	205		0	0
3. Dobit ili gubitak s osnove naknadnog vrednovanja financijske imovine raspoložive za prodaju	206		0	0
4. Dobit ili gubitak s osnove učinkovite zaštite novčanih tokova	207		0	0
5. Dobit ili gubitak s osnove učinkovite zaštite neto ulaganja u inozemstvu	208		0	0
6. Udio u ostaloj sveobuhvatnoj dobiti/gubitku društava povezanih sudjelujućim interesom	209		0	0
7. Aktuarski dobici/gubici po planovima definiranih primanja	210		0	0
8. Ostale nevlasničke promjene kapitala	211		0	0
III. POREZ NA OSTALU SVEOBUHVAATNU DOBIT RAZDOBLJA	212		0	0
IV. NETO OSTALA SVEOBUHVAATNA DOBIT ILI GUBITAK (AOP 203-212)	213		0	0
V. SVEOBUHVAATNA DOBIT ILI GUBITAK RAZDOBLJA (AOP 202+213)	214		0	0
<b>DODATAK Izvještaju o ostaloj sveobuhvatnoj dobiti (popunjava poduzetnik koji sastavlja konsolidirani izvještaj)</b>				
VI. SVEOBUHVAATNA DOBIT ILI GUBITAK RAZDOBLJA (AOP 216+217)	215		0	0
1. Pripisana imateljima kapitala matice	216		0	0
2. Pripisana manjinskom (nekontrolirajućem) interesu	217		0	0



**Bilješke uz financijski izvještaj  
za 2019. godinu**

Prilozi uz Bilješke uz financijski izvještaj  
za 2019. godinu



## IZVJEŠTAJ UPRAVE

Uprava predstavlja godišnje izvješće koji uključuje i financijske izvještaje za 2019. godinu.

### Osnovna djelatnost i ciljevi

Propono usluge d.o.o. (u nastavku Društvo), osnovano je 04. prosinca 2019. godine od strane Ivane Bilić (100%).

### Uprava

Ivana Bilić zastupala je Društvo pojedinačno i samostalno u razdoblju od 04. prosinca 2019. godine do 31. prosinca 2019. godine.

Potpisano u ime Uprave Društva:

Ivana Bilić, direktorica



# PROPONO

KNJIGOVODSTVENE USLUGE

## 1. OPĆI PODACI O DRUŠTVU

Propono usluge društvo s ograničenom odgovornošću za usluge i trgovinu sa sjedištem u Sesvetama, Ulica Ivana Sandelića 29, osnovano je i prvi put upisano u registar Trgovačkog suda u Zagrebu dana 04. prosinca 2019. godine pod matičnim brojem 081285043, OIB 30122845827.

Iznosi u financijskim izvještajima Društva su iskazani su u kunama („kuna“ ili „HRK“), osim ako nije drugačije navedeno.

Na dan 31. prosinca 2019. godine Društvo je imalo jednog zaposlenog.

Vlasnici udjela u nominalnom iznosu:

1. Ivana Bilić 20.000 kn

## **2. SAŽETAK ZNAČAJNIH RAČUNOVODSTVENIH POLITIKA**

### **2.1. Izjava o usklađenosti**

Financijski izvještaji pripremljeni su u skladu s Međunarodnim standardima financijskog izvještavanja (MSFI) i sa Hrvatskim standardima financijskog izvještavanja (HSFI).

### **2.2. Osnova za izradu izvještaja**

Financijski izvještaji su pripremljeni prema načelu povijesnog troška. Društvo je pripremalo izvještaje prema načelu neograničenosti vremena poslovanja.

### **2.3. Funkcionalna valuta i valuta prikazivanja**

Financijski izvještaji prezentirani su u hrvatskoj valuti, kuni („kuna” ili “HRK”), koja je ujedno i funkcionalna valuta Društva.

### **2.4. Korištenje procjena i prosudbi**

Priprema financijskih izvještaja zahtijeva od strane posloводства donošenje prosudbi, procjena i pretpostavki koje utječu na primjenu računovodstvenih politika i na iskazane iznose imovine, obveza, prihoda i troškova. Stvarni rezultati mogu se razlikovati od tih procjena.

Procjene, i uz njih vezane pretpostavke se kontinuirano pregledavaju. Utjecaj korekcije procjene se priznaje u razdoblju u kojem je procjena korigirana i budućim razdobljima ukoliko korekcija utječe na tekuće i buduća razdoblja.

Procjene i prosudbe u primjenjivanju računovodstvenih politika nisu korištene.

*Sljedeće računovodstvene politike su dosljedno primjenjivane na sva razdoblja koja su prikazana u financijskim izvještajima i Društvo ih je dosljedno primjenjivalo.*

#### **2.5. Strane valute**

Transakcije u stranim valutama preračunavaju se funkcionalnu valutu po tečaju strane valute važećem na dan transakcije. Monetarna imovina i obveze izražene u stranoj valuti na datum sastavljanja bilance preračunate su u funkcionalnu valutu upotrebom tečaja strane valute važećeg na dan sastavljanja bilance. Dobici ili gubici od tečajnih razlika, koji nastaju prilikom podmirenja tih transakcija te iz preračuna monetarne imovine i obveza izraženih u stranim valutama, priznaju se u računu dobiti i gubitka.

#### **2.6. Nematerijalna imovina**

Sredstva dugotrajne nematerijalne imovine evidentiraju se u visini troškova nabave umanjениh za popuste i uvećane za zavisne troškove koji su nastali radi stavljanja sredstva u upotrebu.

#### **2.7. Materijalna imovina**

Dugotrajna materijalna imovina je imovina:

- koju poduzetnik posjeduje za korištenje u proizvodnji proizvoda ili isporuci roba ili usluga,
- za iznajmljivanje drugima ili u administrativne svrhe, i koja se očekuje koristiti duže od jednog razdoblja
- ona imovina koja je namijenjena za korištenje na neprekidnoj osnovi u svrhu aktivnosti društva.

#### **2.8. Financijska imovina**

Financijsku imovinu odnosno financijske instrumente čini svaki ugovor temeljem kojeg nastaje financijska imovina, financijska obaveza ili vlasnički instrument drugog Društva. Kategorije financijske imovine koje postoje su:

- financijska imovina čija se promjena fer vrijednosti priznaje u računu dobiti i gubitka (namijenjena trgovanju)
- ulaganja koja se drže do dospeljeća
- zajmovi i potraživanja
- financijska imovina raspoloživa za prodaju

#### **2.9. Potraživanja od kupaca i ostala potraživanja**

Potraživanja su, na temelju obveznopравnih i drugih osnova, zasnovana prava potraživanja od dužnika, plaćanje duga, isporuku usluga ili pružanje usluga, bez ugovorenog prinosa (npr. kamate) jer su potraživanja kod kojih je ugovorom određen prinos opisana pod drugim bilješkama.

#### **2.10. Novac i novčani ekvivalentni**

Novac i novčani ekvivalenti, za potrebe bilance, obuhvaćaju novac u blagajni i stanja na računima kod banaka, te visoko likvidna ulaganja s beznačajnim rizikom promjene vrijednosti i rokovima dospeljeća do tri mjeseca od datuma stjecanja.

#### **2.11. Umanjenje imovine**

Knjigovodstveni iznos imovine Društva pregledava se na svaki datum bilance kako bi se utvrdilo da li postoji bilo kakva indikacija o umanjenju njihove vrijednosti. Ukoliko indikacije postoje, procjenjuje se nadoknadiivi iznos imovine. Imovina koja se amortizira provjerava se radi umanjenja vrijednosti uvijek kada događaji ili promjene uvjeta ukazuju da knjigovodstvena vrijednost možda neće biti nadoknadiiva.

#### **2.12. Rezerviranja**

Rezervacija je priznata u bilanci kada Društvo ima pravnu ili izvedenu obvezu kao posljedicu događaja iz prošlog razdoblja i ako je vjerojatno (vjerojatnije da, nego ne) da će biti potreban odljev resursa radi podmirivanja obveza, te je moguće donijeti pouzdanu prosudbu o tome. Rezerviranja su najbolja procjena izdataka potrebnih za podmirivanje sadašnje obveze na datum bilance.

#### **2.13. Obveze**

Obveza je sadašnja obveza Društva, proizašla iz prošlih transakcija i prošlih događaja za čije se podmirenje očekuje da će doći do odljeva resursa.

Obveza se priznaje u bilanci kada je vjerojatno da će zbog podmirivanja sadašnje obveze nastati odljev resursa i kada se iznos kojem će se ona podmiriti može pouzdano izmjeriti.

#### **2.14. Vremenska razgraničenja**

Vremenska razgraničenja su:

1. potraživanja ili obveze za koje u obračunskom razdoblju nisu zadovoljeni kriteriji priznavanja prihoda, odnosno rashoda već se ispunjenje ovih kriterija očekuje u budućim razdobljima, ili
2. prihodi ili rashodi priznati u obračunskom razdoblju temeljem načela nastanka događaja, a za koje se u istom obračunskom razdoblju nisu zadovoljili kriteriji priznavanja potraživanja ili obveza već se ispunjenje ovih kriterija očekuje u budućim razdobljima.

#### **2.15. Oporezivanje**

Društvo obračunava poreze u skladu s lokalnim zakonom. Porez na dobit ili gubitak za godinu obuhvaća tekući porez na dobit i odgođeni porez. Porez na dobit je iskazan u računu dobiti i gubitka, osim u slučaju da se odnosi na poziciju koja je priznata direktno u kapitalu u kojem slučaju se on nalazi u kapitalu.

Tekući porez je očekivana porezna obveza na oporezivu dobit godine, primjenjujući zakonske stope ili uobičajene stope važeće na datum bilance uvažavajući eventualne korekcije iz prethodnih godina.

Odgođeni porez izračunat je primjenom metode bilančne obveze uzimajući u obzir privremene razlike između knjigovodstvenih vrijednosti imovine i obveza koje se koriste za potrebe financijskog izvještavanja sa iznosima korištenim za porezne svrhe.

Privremene razlike u priznavanju imovine ili obveza nisu prikazane ukoliko ne utječu na računovodstvo. Iznos odgođenog poreza temelji se na očekivanom načinu realizacije knjigovodstvene vrijednosti imovine i obveza primjenom poreznih stopa propisanih zakonom na dan bilance.

#### **2.16. Kapital**

Kapital je vlastiti izvor financiranja imovine Društva i predstavlja ostatak imovine nakon podmirivanja obveza.

#### **2.17. Prihodi**

Prihod je povećanje ekonomske koristi u obliku priljeva ili povećanja imovine ili smanjenja obveza koje ima za posljedicu povećanje kapitala, osim uplata sudionika u kapitalu.

#### **2.18. Rashodi**

Rashodi su smanjenje ekonomske koristi u obliku odljeva ili smanjenja imovine ili stvaranja obveza što ima za posljedicu smanjenje kapitala, osim raspodjele sudionicima u kapitalu.

Priznavanje i mjerenje prihoda i rashoda ovisi o konceptu kapitala i očuvanja kapitala koje koristi Društvo kod sastavljanja i prezentiranja financijskih izvještaja, a priznaju se u računu dobiti i gubitka kada povećanje i smanjenje budućih ekonomskih koristi proizlazi iz povećanja i smanjenja imovine ili povećanja i smanjenja sadašnjih obveza koje se mogu pouzdano izmjeriti.



#### **2.19. Porez na dobit**

Društvo obračunava poreze u skladu s hrvatskim zakonom. Porez na dobit obuhvaća tekući porez na dobit i odgođeni porez. Porez na dobit je iskazan u računu dobiti i gubitka, osim u slučaju da se odnosi na poziciju koja je priznata direktno u kapitalu u kojem slučaju se on nalazi u kapitalu.

**3. BILJEŠKE UZ FINANCIJSKE IZVJEŠTAJE****1 MATERIJALNA IMOVINA- DUGOTRAJNA IMOVINA**

Na dan 31.12.2019. dugotrajna imovina društva iznosi 4.479 kuna, a čini ju laptop.

**2 POTRAŽIVANJA – KRATKOTRAJNA IMOVINA**

Kratkotrajna potraživanja se odnose na potraživanja od države i drugih institucija iznosi 3.772 kn.

**3 NOVAC U BANCII BLAGAJNI**

Iznos novca na dan 31. prosinac 2019. godine na otvorenom transakcijskom računu je 3.344 kune.

**4 KRATKOROČNE OBVEZE**

Izraženo u kunama

Naziv pozicije	31. prosinac 2019.
Obveze za zajmove članova društva	5.040
Obveze prema zaposlenicima	4.076
Obveze za poreze, doprinose i slična davanja	1.056
<b>UKUPNO</b>	<b>10.171</b>

Obveze prema zaposlenicima iznose 4.076 kn, obveze za poreze, doprinose i slična davanja 1.056 kn, a ostale kratkoročne obveze iznose 5.040 kn.



# PROPONO

KNJIGOVODSTVENE USLUGE

## 5 POSLOVNI RASHOD

Izraženo u kunama

Naziv pozicije	Prosinac 2019.
Materijalni troškovi	10.620
Troškovi osoblja	5.132
Amortizacija	0
Ostali troškovi	2.824
Vrijednosno usklađivanje	0
Rezerviranja	0
Ostali poslovni rashodi	0
<b>UKUPNO</b>	<b>18.576</b>

Materijalni se troškovi sastoje od troškova sirovina i materijala (7.714 kn) i ostalih vanjskih troškova (2.906 kn). Troškovi osoblja se odnose na neto plaće (4.076 kn) i na troškove poreza i doprinosa (1.056 kn).

## 6 POREZ NA DOBIT

Društvo je porezni obveznik u skladu sa zakonima i propisima Republike Hrvatske. Temeljem zakona o porezu na dobit, osnovicu za porez na dobit predstavlja računovodstvena dobit prije oporezivanja, uvećana za porezno nepriznate troškove, kao što su to troškovi reprezentacije, troškovi korištenja osobnih automobila i isplate zaposlenicima iznad porezno priznatih iznosa.

Gubitak društva u 2019. godini iznosi 18.576 kune.



### **IZJAVA O ODGOVORNOSTI UPRAVE**

Uprava je odgovorna za pripremu financijskih izvještaja za svaku financijsku godinu, koja daju istinit i vjeran prikaz financijskog položaja Društva, rezultata poslovanja te novčanog toka u skladu s primjenjivim računovodstvenim standardima, i odgovorna je za vođenje vjerodostojne knjigovodstvene evidencije potrebne za pripremu financijskih izvještaja u bilo koje vrijeme. Uprava ima općenitu odgovornost za poduzimanje koraka u cilju očuvanja imovine Društva te u sprečavanju i otkrivanju prijevara i ostalih nepravilnosti.

Uprava je odgovorna za odabir prikladnih računovodstvenih politika, u skladu s primjenjivim računovodstvenim standardima, koje će dosljedno primjenjivati, donošenje razumnih i razboritih prosudbi i procjena, pripremu financijskih izvještaja temeljem principa neograničenosti vremena poslovanja, osim ako je pretpostavka da će Društvo nastaviti s poslovanjem neprimjerena.

Financijski izvještaji, kao i ove Bilješke odobreni su za predavanje od strane Uprave dana 19. veljače 2019. godine te su potpisani u znak odobrenja.

Propono usluge d.o.o.  
Ulica Ivana Sandelića 29  
10360 Sesvete

Potpisano u ime Društva



Ivana Bilić, direktorica